



# COLT L300

---

Owner's Manual

Terima kasih karena anda telah memilih produk MITSUBISHI MOTORS sebagai kendaraan baru anda. Buku panduan pemilik dapat menambah pemahaman anda dan kepuasan yang penuh dari banyaknya fitur yang bagus di kendaraan ini.

Buku ini berisi informasi yang dipersiapkan untuk memperkenalkan anda cara yang benar dalam mengoperasikan dan merawat kendaraan anda untuk mendapatkan kesenangan yang terbaik dalam berkendara.

Mitsubishi Motors Krama Yudha Sales Indonesia memiliki hak untuk melakukan perubahan desain dan spesifikasi dan / atau menambah atau menyempurnakan produk ini tanpa ada kewajiban memasangnya ke produk yang telah di produksi sebelumnya.

Ini merupakan persyaratan mutlak bagi pengemudi untuk secara ketat mematuhi semua undang-undang dan peraturan mengenai kendaraan.

Manual ini telah ditulis sesuai dengan undang-undang dan peraturan tersebut, tetapi isi di beberapa bagian mungkin menjadi bertentangan dengan perubahan undang-undang dan peraturan. Jika manual berisi penjelasan yang bertentangan, operasikan kendaraan sesuai dengan undang-undang dan peraturan yang berlaku.

Jika kendaraan anda dilengkapi dengan suku cadang yang diproduksi secara lokal, prosedur pengoperasian, spesifikasi, interval pemeliharaan dan keterangan lainnya yang terdapat di dalam manual ini mungkin terkadang tidak berlaku untuk itu.

## Anjuran selama pemakaian kendaraan baru

Selama periode berkendara untuk 1.000 km pertama, disarankan untuk mengendarai kendaraan anda menggunakan tindakan pencegahan berikut ini sebagai pedoman untuk membantu mendapatkan umur panjang serta ekonomis dan kinerja yang baik di masa depan.

1. Hindari memacu mesin pada kecepatan tinggi.
2. Hindari *start* cepat, akselerasi, pengereman dan kecepatan yang tinggi dalam waktu yang lama.
3. Jagalah batas kecepatan berkendara yang ditunjukkan dibawah ini.

Gigi	Kecepatan berkendara km/jam
Gigi 1	20
Gigi 2	40
Gigi 3	60
Gigi 4	80
Gigi 5	90

Ingatlah bahwa batas kecepatan menurut peraturan setempat juga harus diikuti.

4. Jangan membawa muatan secara berlebihan.
5. Usahakan jangan menggunakan kendaraan ini untuk menderek *trailer*.



Di dalam buku petunjuk pemilik ini terdapat kata-kata **PERINGATAN** dan **PERHATIAN**.

Ini sebagai petunjuk yang harus benar-benar diperhatikan. Mengabaikan instruksi tersebut dapat mengakibatkan kecelakaan atau kerusakan pada kendaraan Anda.

 **PERINGATAN**

: Menunjukkan kemungkinan kuat terjadinya cedera serius bahkan kematian bila tidak mengikuti instruksinya.

 **PERHATIAN**

: Menunjukkan peringatan atau tanda bahaya yang dapat menyebabkan cedera atau kerusakan kendaraan.

Anda juga akan melihat simbol penting lainnya.

CATATAN : Memberikan informasi yang berguna

Tanda \* : Berarti optional / hanya untuk kendaraan yang dilengkapi  
(kemungkinan tidak terdapat pada kendaraan, bisa berbeda tergantung dari spesifikasi standar kendaraan)

Beberapa singkatan yang digunakan pada buku ini:

M/T : Transmisi manual

A/T : Transmisi otomatis

Buku ini menjelaskan kendaraan setir kiri dan setir kanan. Beberapa gambar kemungkinan masih menunjukkan setir kiri.

Dan juga terdapat beberapa pengoperasian atau peralatan yang kemungkinan tidak sesuai/tidak terdapat pada kendaraan anda.

## **Daftar Grup**

<b>Kunci - Mengunci dan membuka kunci .....</b>	<b>1 -</b>
<b>Kursi dan peralatan keselamatan .....</b>	<b>2 -</b>
<b>Saklar .....</b>	<b>3 -</b>
<b>Instrumen .....</b>	<b>4 -</b>
<b>Untuk kenyamanan berkendara .....</b>	<b>5 -</b>
<b>Menghidupkan dan mengendarai .....</b>	<b>6 -</b>
<b>Roda .....</b>	<b>7 -</b>
<b>Sistem elektrikal .....</b>	<b>8 -</b>
<b>Lakukan sendiri .....</b>	<b>9 -</b>
<b>Pemeliharaan kendaraan .....</b>	<b>10 -</b>
<b>Data servis .....</b>	<b>11 -</b>

MEMO:

.....

.....

.....

.....

.....

.....

.....

.....

.....

.....

.....

.....

.....

.....

.....

## ***Bab 1 - Kunci - Mengunci dan membuka kunci***

Kunci .....	1-2
Pintu .....	1-2
Kaca jendela pintu depan .....	1-3
Pintu belakang .....	1-3
Tutup pengisi bahan bakar .....	1-4

## Kunci

E08600100020

Tersedia dua buah kunci. Kedua kunci mengoperasikan semua penguncian pada kendaraan anda.

## Pintu

E08600200021

### Di luar kendaraan:

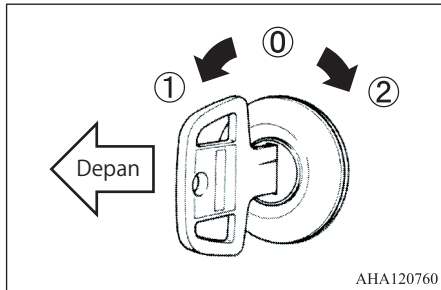

- 0- Masukkan (atau keluarkan) kunci.
- 1- Mengunci
- 2- Membuka penguncian

### Di dalam kendaraan:

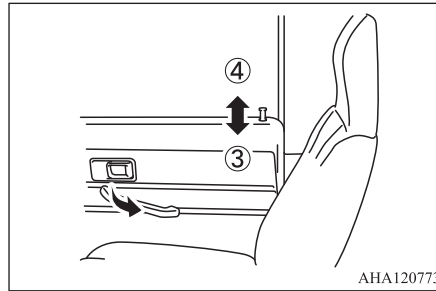

- 3- Mengunci
- 4- Membuka penguncian

Operasikan gagang luar atau dalam seperti yang ditunjukkan untuk membuka pintu.

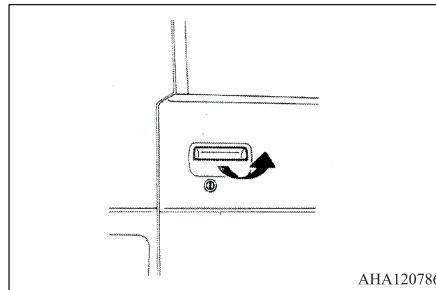

## Mengunci pintu tanpa kunci

Tempatkan tombol pengunci di sisi dalam ke posisi (3) dan, sambil menarik gagang di sisi luar, tutup pintu.

Berhati-hatilah untuk tidak mengunci pintu pada saat kunci masih berada di dalam kendaraan

## Kaca jendela pintu depan

E08600300022

Putar gagang pengatur jendela untuk menaikkan atau menurunkan jendela.

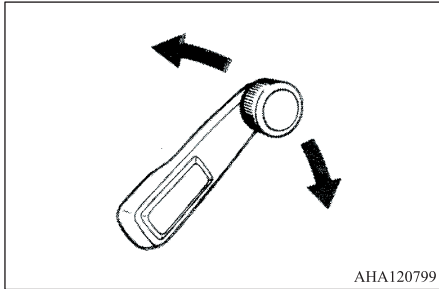

AHA120799

## Pintu belakang

E08600500024

1. Tarik kedua gagang pengait di pintu belakang ke arah anda dan buka pintu.

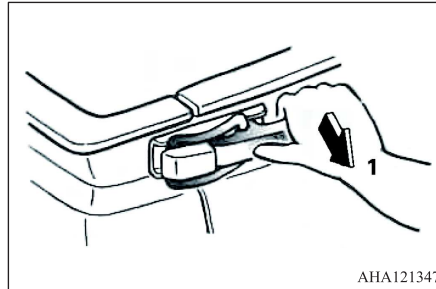

AHA121347

2. Tutup pintu belakang, pasang penghubung (*link*) (A) ke pengait (B).

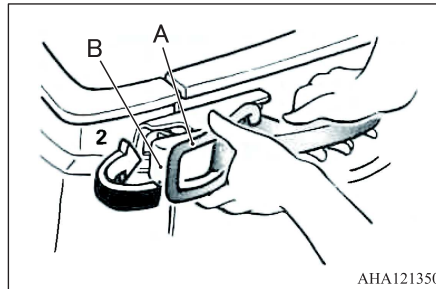

AHA121350

3. Tekan gagang agar mengunci.

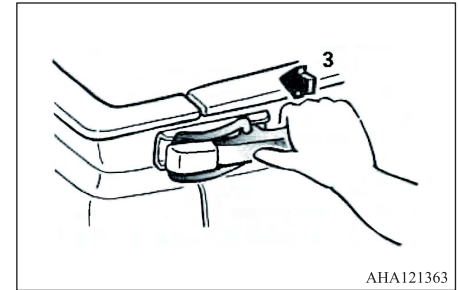

AHA121363

## Untuk mengayun ke bawah

Pintu belakang dapat diayunkan ke bawah dengan melepas rantai pintu belakang.

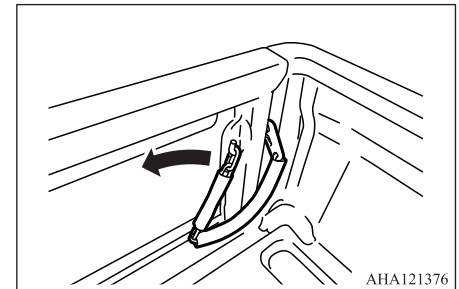

AHA121376

Setelah melepas rantai, secara perlahan ayunkan pintu belakang ke bawah.



## Tutup pengisi bahan bakar

E08600400023

Tutup pengisi bahan bakar berada di sisi kiri kendaraan anda.

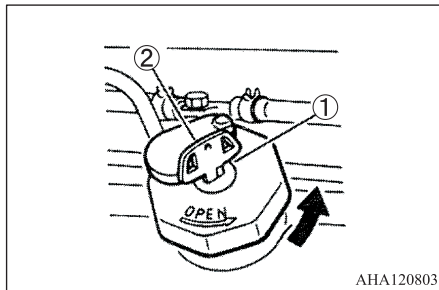

AHA120803

- 1 Mengunci
- 2 Membuka penguncian

Putar tutupnya untuk melepaskannya.

### CATATAN

- Lihat ke data service untuk informasi mengenai bahan bakar.

## ***Bab 2 - Kursi dan peralatan keselamatan***

Kursi depan .....	2-2
Sabuk pengaman .....	2-3
Kursi pelindung anak .....	2-6
<i>Sun visor</i> .....	2-7
Tuas rem parkir .....	2-7

## Kursi depan

E08700100021

### Penyetelan maju dan mundur (Hanya kursi pengemudi)

Setel kursi dengan menarik tuas ke atas.

Setelah penyetelan, lepas tuas untuk mengunci kursi.

Jangan pernah memindahkan kursi pengemudi saat kendaraan sedang berjalan.

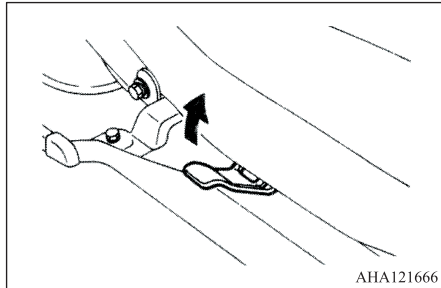

### Melipat sandaran kursi ke depan (Hanya kursi pengemudi)

Untuk memeriksa baterai atau mengeluarkan peralatan, lipat sandaran kursi ke depan dengan menarik tuas ke atas.

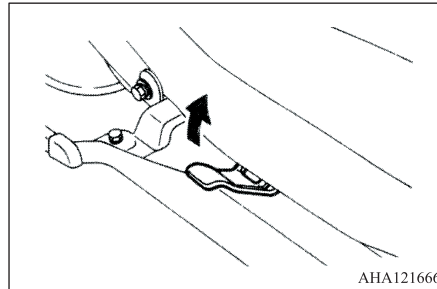

### Membuka akses ke mesin

Untuk membuka, lepas pengait.

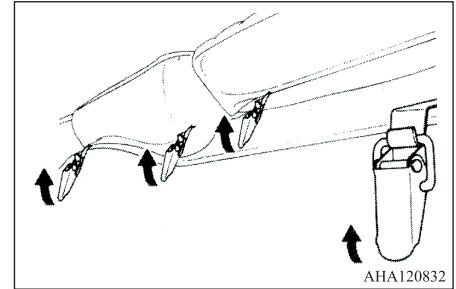

## Kursi depan sebelah kiri

Saat mengangkat bantalan kursi hingga mencapai akhir, angkat dudukan kursi. Kaitkan tali hingga terkait ke penjepit untuk mengamankan kursi.

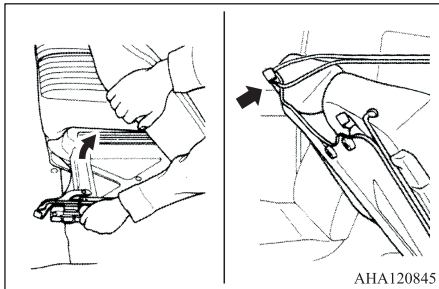

## PERINGATAN

- Periksa apakah tali tidak robek atau tergores, dan apakah bagian logam dan komponen lainnya bergerak dengan benar sebelum digunakan. Jika digunakan dalam kondisi tidak normal, tali mungkin tidak bekerja dengan benar. Jika terdapat masalah pada bagian tali dan logam, dan lainnya, perbaiki atau ganti di dealer resmi MITSUBISHI MOTORS.

## PERHATIAN

- Saat mengangkat bantalan kursi, berhati-hati untuk mencegah sabuk pengaman atau *buckle* (gesper) masuk ke dalam ruang mesin. Setelah mengembalikan kursi ke posisi semula, periksa apakah sabuk pengaman dan *buckle* (gesper) mencuat dari bagian atas kursi

## Sabuk pengaman

E08700200022

Untuk melindungi anda dan penumpang anda pada saat kecelakaan, maka sangat penting jika sabuk pengaman harus digunakan dengan benar saat mengemudi.

## Sabuk pengaman 3-titik

### Mengencangkan sabuk pengaman

1. Lepas plat dari pengait.

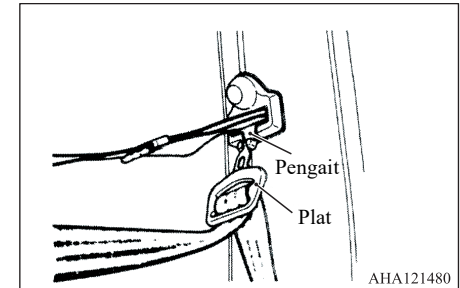

2. Dengan sudut sabuk 90° derajat relatif ke *adjuster*, setel panjangnya sehingga telapak tangan hampir tidak masuk diantara dada dan sabuk bahu saat sabuk dipakai.

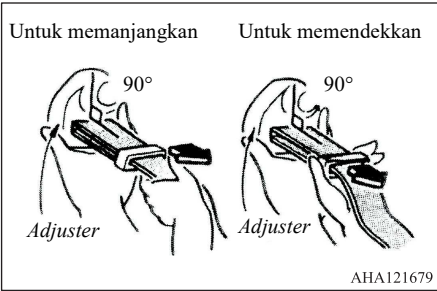

3. Masukkan plat ke dalam *buckle* (gesper) hingga terdengar suara “klik”

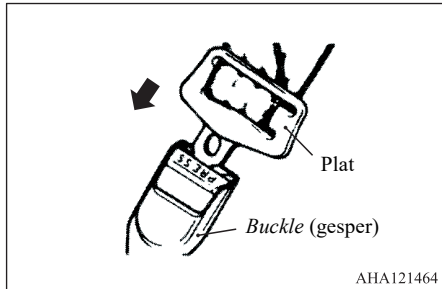

## Untuk melepas sabuk

1. Tekan tombol *buckle* (gesper).

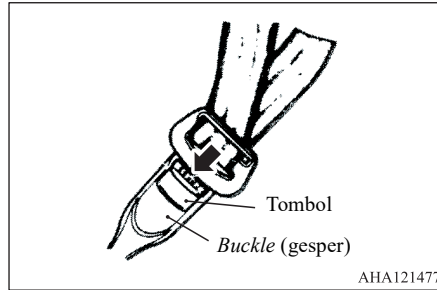

2. Setelah membuka sabuk pengaman, pasang plat ke pengait, seperti yang ditunjukkan dalam gambar.

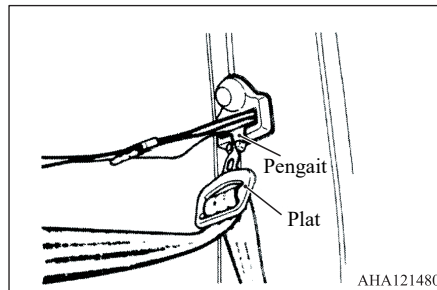

## Sabuk pangkuan

Sabuk pangkuan harus disetel dengan memegang sabuk dan plat *latch* pada sudut yang tepat satu sama lain, dan kemudian tarik sabuk seperti yang diilustrasikan di atas agar pas di sekitar penumpang.

### CATATAN

- *Buckle* (gesper) dan plat di bagian tengah sabuk pangkuan ditandai dengan “CENTER”.

Pastikan untuk memeriksa tanda sebelum memakai sabuk pangkuan bagian tengah.

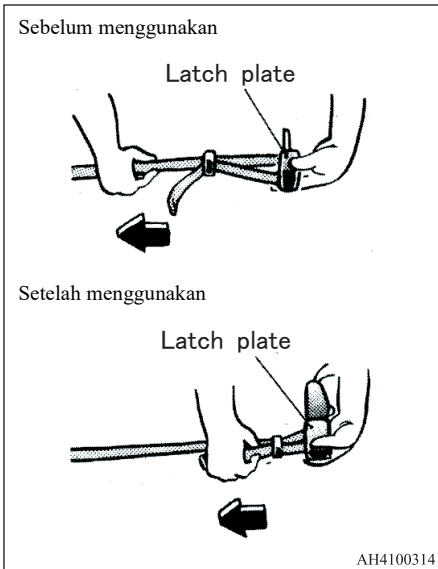

## Penggunaan sabuk pengaman

### ⚠ PERINGATAN

● Jangan biarkan anak-anak bermain dengan sabuk pengaman. Jika anak-anak memainkan sabuk pengaman dengan melilitkannya di sekitar tubuhnya, sabuk pengaman mungkin tertarik dan menjadi ketat / sesak. Ini dapat mengakibatkan cedera serius atau kematian, seperti mati lemas.

Ini dapat terjadi bahkan jika kendaraan sedang diparkir. Jika anak tidak dapat dilepaskan dari sabuk pengaman, gunakan peralatan yang tepat seperti pisau atau gunting untuk memotong sabuk pengaman.

● Sabuk pengaman harus selalu dipakai oleh setiap orang dewasa yang mengemudi atau naik kendaraan ini, juga oleh semua anak-anak yang cukup besar untuk mengenakan sabuk pengaman dengan benar.

Anak-anak harus selalu menggunakan sistem pelindung anak dengan benar.

● Jangan melakukan modifikasi atau penambahan yang dapat menyebabkan perangkat penyetelan tidak dapat bekerja untuk mengencangkan sabuk pengaman, atau menghambat sabuk pengaman saat disetel untuk mengencangkan.

● Jangan memeluk anak-anak pada lengan atau pangkuan ketika menaiki kendaraan, meskipun anda mengenakan sabuk pengaman. Hal ini dapat beresiko luka fatal terhadap anak tersebut pada saat tabrakan atau pengereman mendadak.

● Satu sabuk pengaman seharusnya hanya digunakan oleh satu orang. Jika tidak, maka hal itu dapat membahayakan.

● Saat mengemudi dengan anak-anak, mereka harus duduk di kursi depan, dan memakai sabuk pangkuan. Untuk bayi, kursi keselamatan anak harus digunakan.

Peraturan mengenai mengemudi dengan anak-anak di kursi depan mungkin berbeda di setiap negara. Maka disarankan agar anda mematuhi peraturan yang berlaku.

● Sabuk pengaman tidak boleh terpuntir ketika digunakan.

● Periksa sabuk apakah ada yang terpotong/tersayat, sobek atau rusak, dan retak atau bengkok pada bagian logam. Ganti sabuk jika rusak.

● Sabuk yang kotor harus dibersihkan dengan deterjen netral di air hangat. Setelah dibilas di dalam air, keringkan di tempat teduh.

Jangan memberikan pemutih atau mengeringkan kembali sabuk karena dapat mempengaruhi karakteristiknya.

- Sabuk pengaman yang digunakan pada saat kecelakaan tidak boleh digunakan lagi bahkan jika masih tampak bagus, karena sabuk pengaman yang telah mulai rusak tidak dapat menahan kecelakaan yang lain. Pastikan untuk mengganti sabuk pengaman dan baut pemasangan dengan yang baru.

### Kursi pelindung anak

E08700300023

Ketika membawa anak-anak di kendaraan anda, beberapa tipe sistem pelindung anak harus selalu digunakan sesuai dengan ukuran anak tersebut. Hal ini diwajibkan oleh peraturan hukum di banyak negara. Peraturan mengenai mengemudi dengan anak-anak di kursi depan mungkin berbeda di setiap negara. Maka disarankan agar anda mematuhi peraturan yang berlaku.

#### PERINGATAN

- Memeluk anak di lengan anda bukanlah pengganti sistem pelindung. Tidak menggunakan sistem pelindung yang benar dapat membuat anak terluka parah.
- Setiap perangkat kursi pelindung anak hanya digunakan untuk satu anak saja.

#### Bayi dan anak kecil

Untuk bayi yang cukup kecil untuk kursi bayi, pembawa bayi harus digunakan. Untuk anak-anak yang tingginya ketika duduk menyebabkan sabuk bahu mengenai muka dan tenggorokan maka kursi pelindung anak harus digunakan.

Sistem pelindung anak harus sesuai dengan berat dan tinggi anak, serta pas di kendaraan anda.

Saat memasang sistem pelindung anak, lihat ke instruksi yang diberikan oleh produsen sistem pelindung, kesalahan dalam menggunakannya dapat mengakibatkan cedera yang parah atau fatal pada anak anda. Saat tidak digunakan, amankan tempat duduk anak atau bayi dengan sabuk pengaman atau lepaskan dari kendaraan untuk mencegah cedera pada anak anda.

#### CATATAN

- Sebelum membeli tempat duduk anak atau pembawa bayi, cobalah pasang ke tempat duduk untuk memastikan kecocokannya. Karena penempatan *buckle* (*gesper*) sabuk pengaman pada bantalan kursi, mungkin akan menyulitkan pemasangan yang aman pada beberapa sistem pelindung anak. Jika sistem pelindung anak dapat ditarik ke depan dengan mudah pada bantalan kursi setelah sabuk pengaman dipasang, maka pilih sistem pelindung anak yang lain.

## Anak yang lebih besar

Anak yang sudah tumbuh lebih besar dan tidak cukup lagi mengenakan sistem pelindung anak harus ditempatkan di kursi dan mengenakan sabuk kombinasi bahu dan pangkuan.

Sabuk pangkuan harus pas dan diposisikan di bawah perut sehingga ia berada di bawah bagian atas tulang pinggul. Jika tidak, sabuk dapat menekan perut anak saat terjadi kecelakaan dan menyebabkan cedera pada tubuh.

### ⚠ PERHATIAN

- Anak-anak yang tidak memakai sabuk pengaman dapat terlempar keluar dari kendaraan saat kecelakaan.
- Anak-anak yang tidak memakai sabuk pengaman dapat membentur orang lain yang duduk di sampingnya.
- Anak-anak sama sekali tidak boleh ditinggal tanpa pengawasan di dalam kendaraan anda. Saat anda meninggalkan kendaraan, bawa anak keluar juga.

## Sun visor

E08700400024

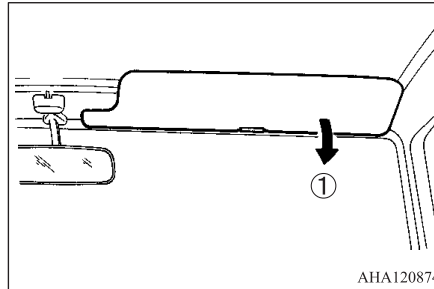

AHA120874

1- Untuk menahan silau dari depan

## Tuas rem parkir

E08700500025

Untuk memarkir kendaraan, pertama pastikan kendaraan telah berhenti, gunakan penuh rem parkir, dan tempatkan tuas pemindah gigi menjadi gigi 1 atau mundur.

1. Untuk menerapkannya, tarik tuas keatas.

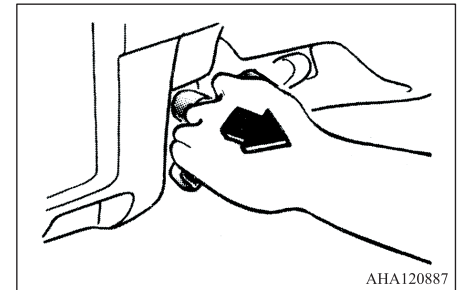

AHA120887

2. Untuk membebaskannya, tarik sedikit tuas ke atas dan kemudian dorong ke bawah sambil memutar tuas.

### ⚠ PERHATIAN

- Sebelum mengemudi, pastikan bahwa rem parkir telah dibebaskan sepenuhnya dan lampu peringatan rem telah padam.



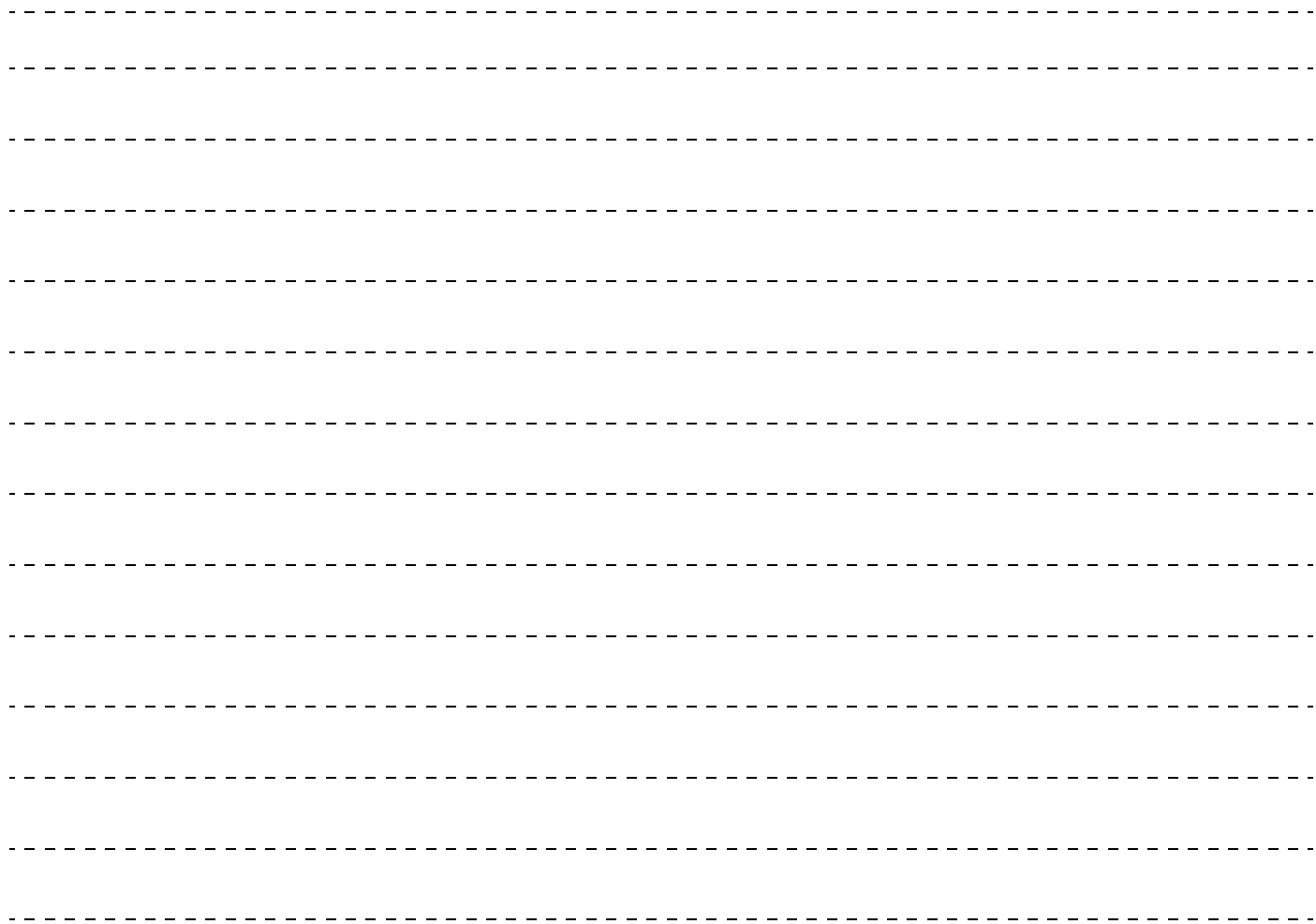

## ***Bab 3 - Saklar***

Saklar .....	3-2
Kunci kontak .....	3-2
Saklar kombinasi .....	3-3
Saklar kipas penyapu kaca ( <i>wiper</i> ) dan pembersih kaca ( <i>washer</i> ) ..	3-4
Tombol <i>flasher</i> peringatan bahaya ( <i>hazard</i> ) .....	3-5

## Saklar

E08800100022

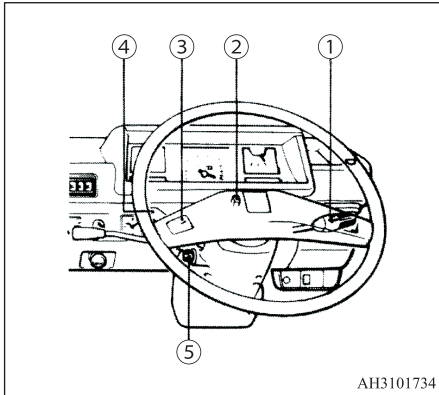

AH3101734

- 1- Saklar kombinasi (lampu, sinyal belok, berpindah jalur, mendahului, *dipper*)
- 2- Tombol *flasher* peringatan bahaya (*hazard*)
- 3- Tombol klakson
- 4- Saklar kipas penyapu kaca (*wiper*) dan pembersih kaca (*washer*)
- 5- Kunci kontak

## Kunci kontak

E08800200023

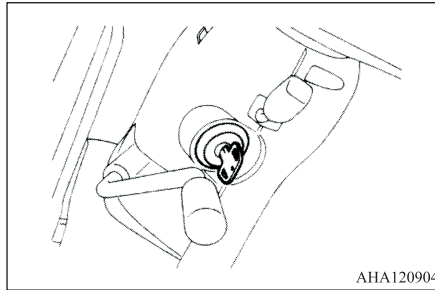

AHA120904

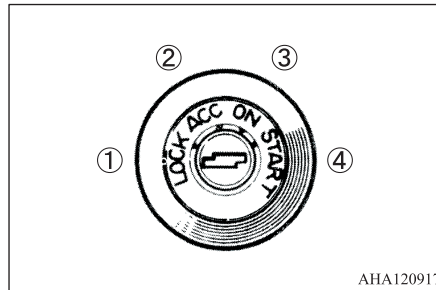

AHA120917

1. Mesin mati dan setir terkunci. Kunci hanya bisa dimasukkan dan dicabut pada posisi ini.
2. Mesin mati, tetapi radio, pemantik api, kipas penyapu kaca (*wiper*) dan pembersih kaca (*washer*) dapat dioperasikan.

3. Mesin hidup dan semua sistem elektrikal dapat dioperasikan.

*Glow plug* dipanaskan terlebih dahulu pada posisi ini sebelum menghidupkan mesin.

4. Motor *starter* bekerja. Setelah mesin hidup, lepas kunci dan akan kembali dengan sendirinya ke posisi 3.

## Cara mengunci dan membuka penguncian setir

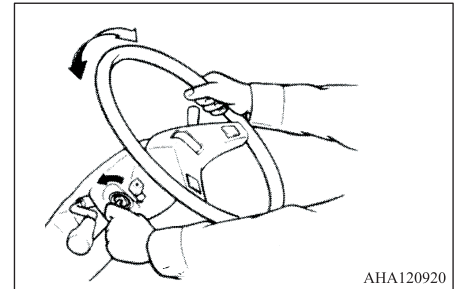

AHA120920

Untuk mengunci- Lepas kunci di posisi 1. Putar sedikit setir hingga terkunci.

Untuk membuka penguncian- Putar kunci ke posisi 2 sambil sedikit menggerakkan setir.

**⚠ PERHATIAN**

- Jika anda mematikan mesin dengan memutar kunci kontak saat melaju, *brake servo* akan berhenti berfungsi dan efisiensi pengereman akan berkurang.

Jika kunci dikeluarkan tanpa sengaja, setir akan mengunci, sehingga tidak memungkinkan untuk mengontrol kendaraan.

Jangan biarkan kunci pada posisi 3 terlalu lama saat mesin tidak hidup, karena bisa merusak sistem pengapian.

Jangan putar kunci ke posisi 4 saat mesin hidup, karena bisa merusak motor starter.

**Saklar kombinasi**

E08800300024

**Lampu**

Beroperasi tanpa pengaruh dari posisi kunci kontak.

Putar ujung tuas.

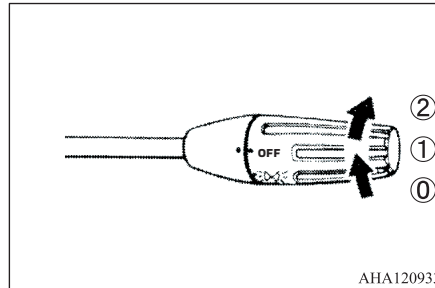

AHA120933

- 0- Lampu mati
- 1- Lampu posisi, lampu belakang, lampu plat nomor, dan panel instrument menyala.
- 2- Lampu depan menyala (lampu menyala bila tetap di posisi 1.)

Tarik tuas ke arah anda.

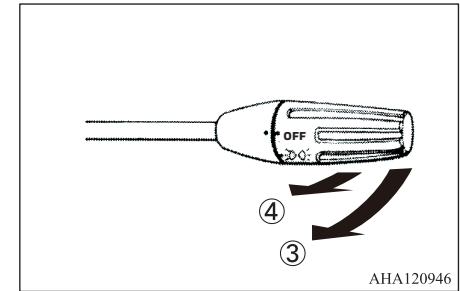

AHA120946

- 3- Lampu jauh dan lampu dekat  
Setiap kali tuas ditarik dengan lampu depan menyala, arah sorotan lampu depan berubah antara jauh dan dekat.
- 4- *Flasher* lampu depan  
Lampu jauh menyala ketika tuas ditarik sedikit ke arah anda, dan akan padam ketika tuas dilepaskan.  
Ketika lampu jauh menyala, lampu berwarna biru di *instrument cluster* akan menyala.

## Sinyal belok

Beroperasi pada saat mesin hidup.  
Pindahkan tuas ke atas atau bawah.

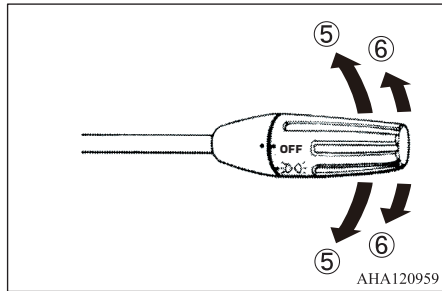

- 5- Indikator belok kanan atau kiri
- 6- Sinyal berpindah jalur

Pindahkan tuas hingga terasa sedikit hambatan.

Indikator sinyal belok terus berkedip saat tuas ditekan.

Indikator sinyal belok akan padam dengan sendirinya.

## Saklar kipas penyapu kaca (wiper) dan pembersih kaca (washer)

E0880040025

Beroperasi saat pengapian dihidupkan.  
Gerakkan tuas seperti yang ditunjukkan untuk mengoperasikan kipas penyapu kaca (*wiper*) dan pembersih kaca (*washer*).

### Kipas penyapu kaca (*wiper*)

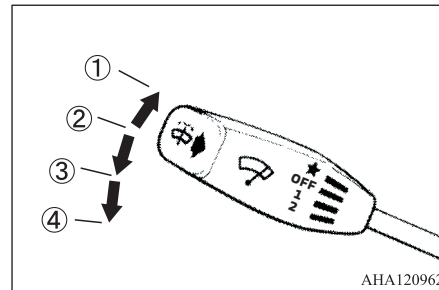

- 1- Fungsi kabut.  
*Wiper* akan beroperasi sekali.
- 2- *Wiper* berhenti.
- 3- Kecepatan *wiper* lambat.
- 4- Kecepatan *wiper* cepat.

Jangan gunakan *wiper* saat kaca sedang kering, ini dapat menggores permukaan kaca dan bilah *wiper* lebih cepat aus.

## Pembersih kaca (*washer*)

Tarik tuas ke arah anda untuk menyemprotkan cairan pembersih ke kaca depan.

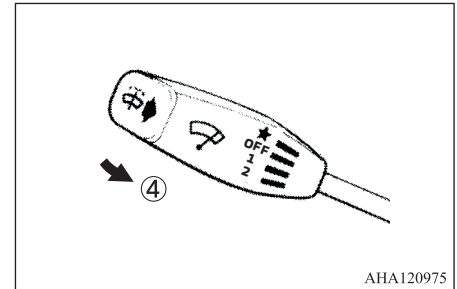

- 4- Untuk menyemprotkan cairan pembersih.

Hindari menggunakan pembersih kaca secara terus menerus lebih dari 20 detik.

Jangan mengoperasikan pembersih kaca (*washer*) saat tangki cairan sedang kosong.

## Tombol *flasher* peringatan bahaya (*hazard*)

E08800500026

Saat tombol ini ditekan, semua indikator arah akan berkedip terus menerus.

Batas waktu pengoperasian kurang dari satu jam, jika tidak maka baterai akan habis.

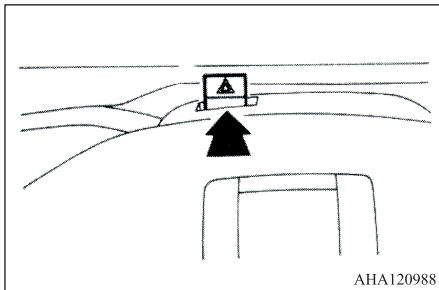

AHA120988

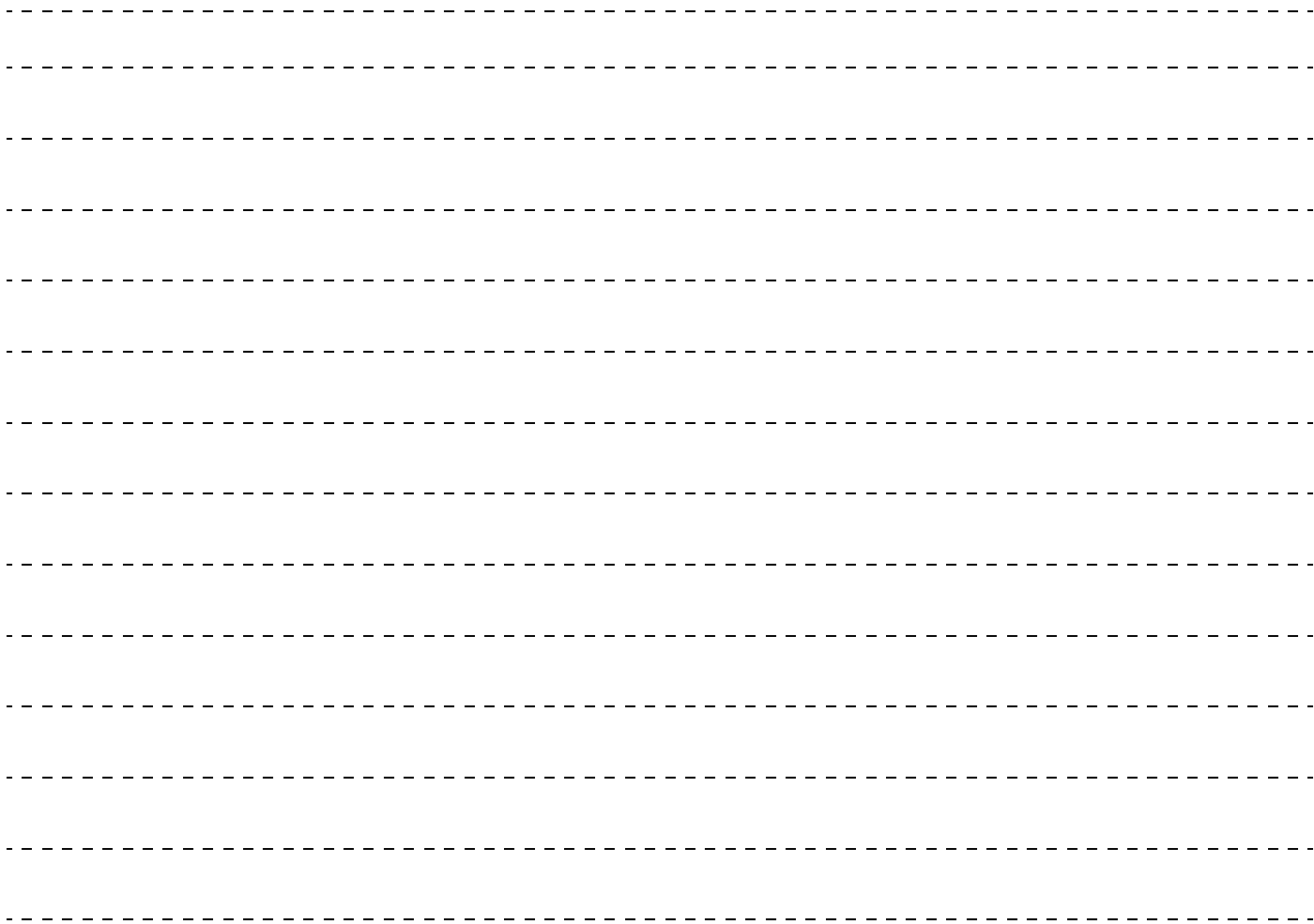

## ***Bab 4 - Instrumen***

Instrumen .....	4-2
Speedometer .....	4-3
Odometer .....	4-3
Trip meter dan tombol <i>reset</i> .....	4-3
Pengukur bahan bakar .....	4-3
Pengukur temperatur cairan pendingin ( <i>coolant</i> ) .....	4-4
Indikator .....	4-4



## Instrumen

E08900100023

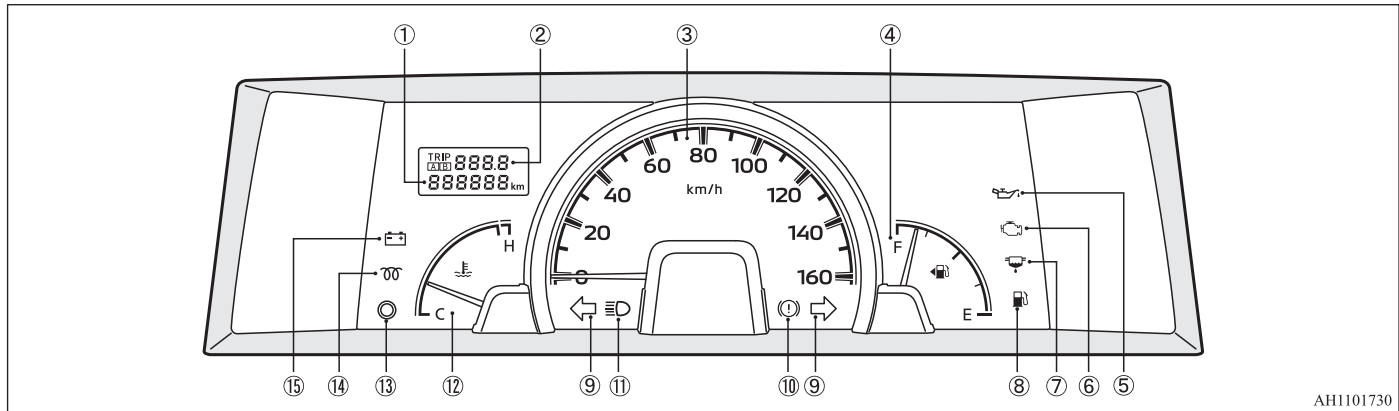

AH1101730

- |   |  |
|---|--|
| 1- Odometer   | 11- Lampu indikator lampu jauh   |
| 2- Trip meter   | 12- Pengukur temperatur cairan pendingin<br>( <i>coolant</i> )         |
| 3- Speedometer  | 13- Tombol <i>reset</i> trip meter                                     |
| 4- Pengukur bahan bakar   | 14- Lampu indikator pemanasan awal<br>diesel ( <i>diesel preheat</i> ) |
| 5- Lampu indikator tekanan oli                                    | 15- Lampu indikator pengisian daya                                     |
| 6- Lampu peringatan pemeriksaan mesin<br>( <i>check engine</i> ). |  |
| 7- Lampu peringatan filter bahan bakar                            |  |
| 8- Lampu peringatan bahan bakar                                   |  |
| 9- Lampu indikator sinyal belok                                   |  |
| 10- Lampu peringatan rem  |  |

## Speedometer

E08900200024

Menunjukkan kecepatan kendaraan dalam kilometer per jam (km/jam).

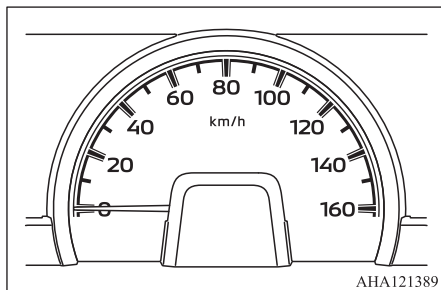

AHA121389

## Odometer

E08900300025

Menunjukkan total jarak yang telah ditempuh kendaraan.

## Trip meter dan tombol reset

E08900400026

Menunjukkan jarak tempuh selama perjalanan tertentu.

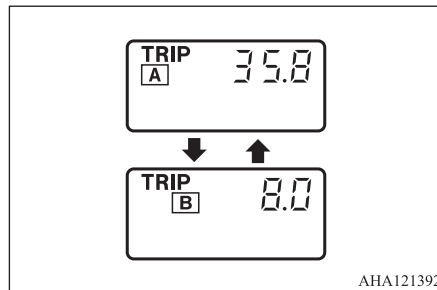

AHA121392

Ada dua tampilan trip meter: Trip A dan Trip B.

Setiap kali tombol *reset* ditekan secara ringan, indikator trip meter berubah.

Untuk mengembalikan tampilan menjadi "0", tekan tombol *reset* selama lebih dari 1 detik.

## Pengukur bahan bakar

E08900500027

Menunjukkan level bahan bakar pada tangki bahan bakar ketika kunci kontak diubah ke posisi ON.

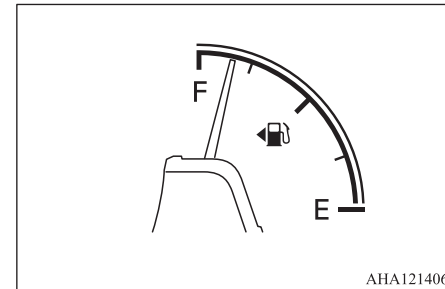

AHA121406

F- Penuh  
E- Kosong

## Pengukur temperatur cairan pendingin (*coolant*)

E0890600028

Menunjukkan temperatur cairan pendingin (*coolant*) saat kunci kontak di posisi ON.

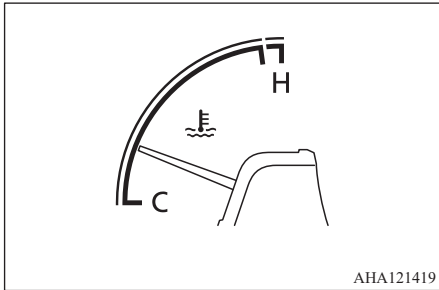

AHA121419

Jika jarum penunjuk memasuki zona merah selama pengoperasian, berarti mesin terlalu panas.

Untuk perincian mengenai perbaikan mesin yang terlalu panas, lihat ke BAB 6.

## Indikator

E08900700029

### Lampu indikator sinyal belok-hijau

E08900800020

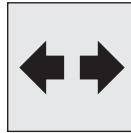

Lampu indikator berkedip nyala dan padam saat lampu sinyal belok berkedip.

Jika berkedip terlalu cepat, penyebabnya mungkin karena ada kerusakan pada hubungan lampu sinyal belok atau kerusakan pada lampu sinyal belok itu sendiri.

### Lampu indikator tekanan oli - merah

E08901000029

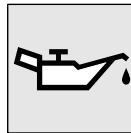

Menyala saat kunci kontak diubah ke posisi ON dan padam saat mesin dihidupkan. Jika lampu menyala pada saat mesin sedang berkerja, maka tekanan oli terlalu rendah.

Matikan mesin dan lakukan pemeriksaan.

### Lampu peringatan pemeriksaan mesin (*check engine*) - kuning

E08901100020

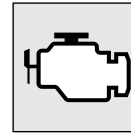

Lampu ini adalah bagian dari sistem *onboard diagnostic* yang memonitor emisi, sistem kontrol mesin.

Jika masalah terdeteksi di salah satu sistem tersebut, lampu ini akan menyala atau berkedip.

Meskipun kendaraan anda biasanya dapat dikendarai dan tidak perlu diderek, kami menyarankan anda untuk memeriksa sistem sesegera mungkin.

Lampu ini juga akan menyala saat kunci kontak diubah ke posisi "ON", dan padam setelah mesin hidup. Jika tidak padam setelah mesin dihidupkan, maka kami menyarankan anda untuk memeriksa kendaraan.

### ⚠ PERHATIAN

- Mengemudi dalam waktu yang lama dengan lampu peringatan pemeriksaan mesin (*check engine*) yang terus menyala dapat menyebabkan kerusakan lebih lanjut pada sistem kontrol emisi. Hal ini juga dapat mempengaruhi efisiensi bahan bakar dan kemampuan berkendara.

**⚠ PERHATIAN**

- Jika lampu tidak menyala ketika kunci kontak diputar ke posisi “ON”, kami sarankan anda untuk memeriksakan sistem.
- Jika lampu menyala saat mesin hidup, hindari berkendara dengan kecepatan tinggi dan segera periksakan sistem ke dealer resmi MITSUBISHI MOTORS. Pedal gas dan pedal rem kurang responsif mungkin dikarenakan pengaruh kondisi tersebut.

**📖 CATATAN**

- Modul kontrol elektronik mesin yang menyediakan sistem *onboard diagnostic* memiliki berbagai data kesalahan (terutama tentang emisi gas buang) yang disimpan.

Data ini akan terhapus jika kabel baterai dilepas sehingga akan menyulitkan diagnosa cepat. Jangan melepaskan kabel baterai saat lampu peringatan pemeriksaan mesin (*check engine*) sedang ON.

**Lampu indikator pengisian daya - merah**

E08901200021

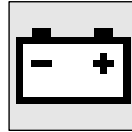

Menyala saat kunci kontak diubah ke posisi ON dan padam saat mesin dihidupkan. Jika lampu menyala pada saat mesin sedang hidup, maka terdapat masalah pada sistem pengisian daya. Segera hentikan kendaraan di tempat aman dan hubungi dealer resmi MITSUBISHI MOTORS terdekat.

**Lampu indikator lampu jauh - biru ungu**

E08901300022

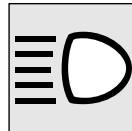

Lampu indikator ini menyala ketika lampu jauh menyala.

**Lampu peringatan bahan bakar - kuning**

E08901400023



Lampu ini menyala saat level bahan bakar di dalam tangki bahan bakar turun ke level rendah sekitar 8 liter (8.5 U.S.qts., 7 Imp.qts.). Jika lampu ini menyala, bahan bakar harus segera diisi.

## Lampu peringatan rem - merah

E08901500024



Dengan kunci kontak di posisi “ON”, lampu peringatan rem menyala dalam kondisi berikut ini:

- (1) Saat tuas rem parkir telah ditarik.
- (2) Jika kerusakan terjadi pada sistem *brake booster*.

Jika lampu menyala, ini menunjukkan bahwa efektivitas pengereman telah memburuk dan harus ditekan lebih kuat dibandingkan biasanya.

Jika lampu menyala, segera berhentikan kendaraan di tempat yang aman dan hubungi dealer resmi MITSUBISHI MOTORS terdekat.

- (3) Indikator menyalakan lampu pemeriksaan awal selama 3 detik melalui meter saat IG berubah dari OFF menjadi ON.  
Setelah pemeriksaan awal selesai, seketika beralih menjadi kontrol normal.

## Lampu peringatan bahan bakar - kuning

E08901600025



Lampu menyala saat kunci kontak diubah ke posisi “ON”, dan padam setelah mesin dihidupkan.

Jika menyala selama perjalanan, ini menunjukkan bahwa air terakumulasi di dalam filter bahan bakar. Jika hal ini terjadi, maka keluarkan air dari filter bahan bakar. (Lihat ke BAB 6)

## Lampu indikator pemanasan awal diesel (*diesel preheat*) - kuning

E08901700026

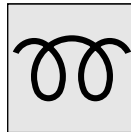

Lampu indikator menyala saat kunci kontak diubah ke posisi “ON”. Saat *glow plug* menjadi panas, maka lampu akan padam dan mesin dapat dihidupkan.

## ***Bab 5 - Untuk kenyamanan berkendara***

Untuk kenyamanan berkendara .....	5-2
Ventilator .....	5-3
Pemantik api .....	5-3
Asbak .....	5-4
Kompartemen laci .....	5-4
Lampu interior .....	5-4
Antena .....	5-5

## Untuk kenyamanan berkendara

E0078080026

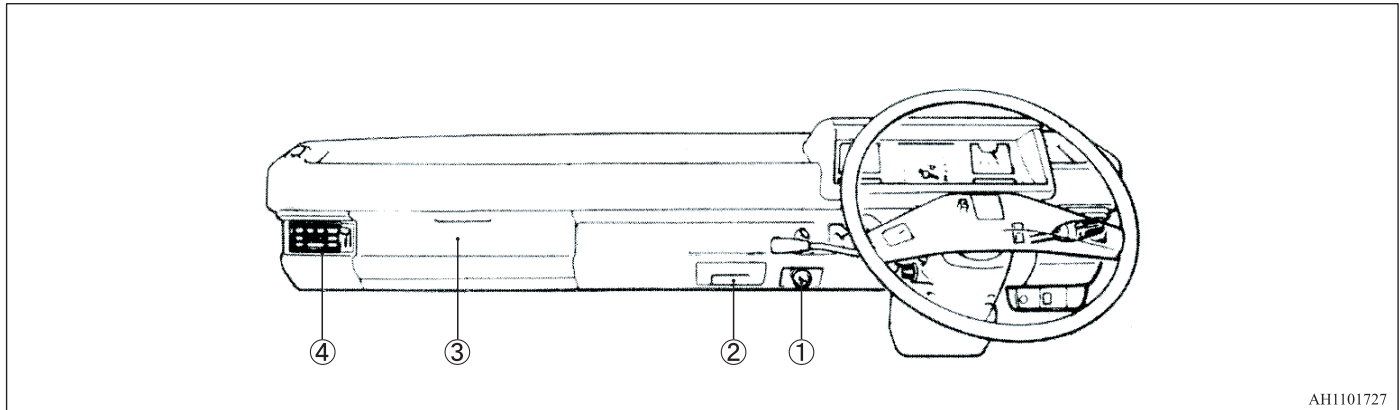

AH1101727

- 1-Pemantik api
- 2-Asbak
- 3-Kompartemen laci
- 4-Ventilator (kisi-kisi samping)

## Ventilator

E00700102478

### Kisi-kisi samping

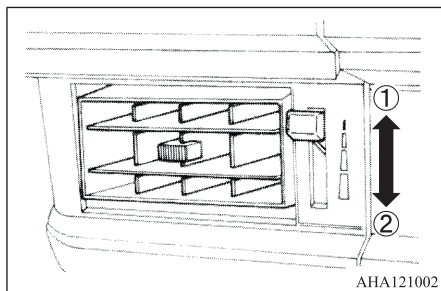

AHA121002

- 1- Menutup udara luar.
- 2- Udara luar mengalir ke dalam kendaraan.

Gerakkan kisi-kisi untuk menyesuaikan aliran udara ke arah yang diinginkan.

### Tutup ventilator lantai tengah

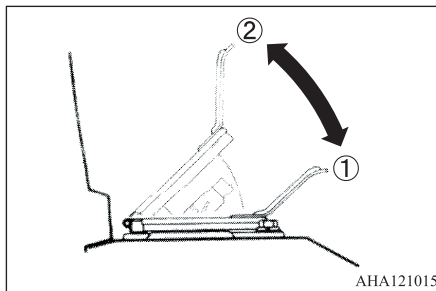

AHA121015

- 1- Menutup udara luar.
- 2- Udara luar mengalir ke dalam area kaki.

### Tutup ventilator lantai samping

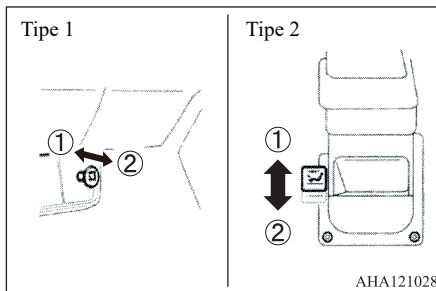

AHA121028

- 1- Udara luar mengalir ke area wajah.
- 2- Udara luar mengalir ke area wajah dan area kaki.

### Pemantik api

E00711502919

Pemantik api dapat digunakan saat kunci kontak diubah ke posisi ON.

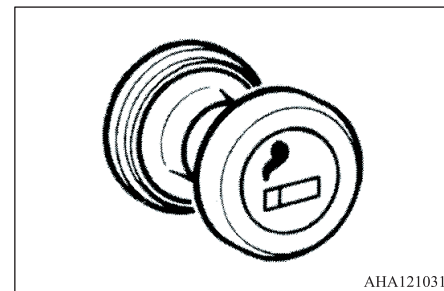

AHA121031

Untuk menggunakannya, tekan hingga masuk ke dalam. Pemantik api secara otomatis akan kembali ke posisi semula dengan suara klik saat siap digunakan. Pemantik dapat ditarik keluar untuk digunakan.



## Asbak

E00711402602

### Untuk mengosongkan

Tarik keluar asbak sambil agak menekannya ke bawah.

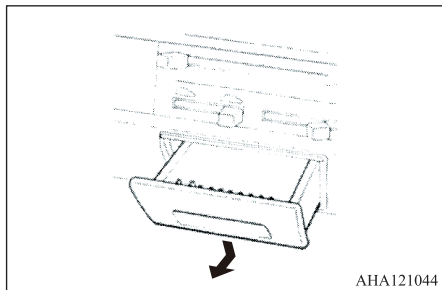

## Kompartemen laci

E00713201173

Untuk menggunakannya, tekan tombol (A).

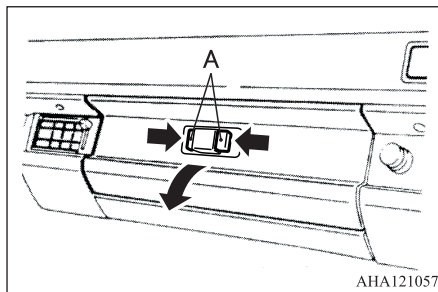

## Lampu interior

E00712003152

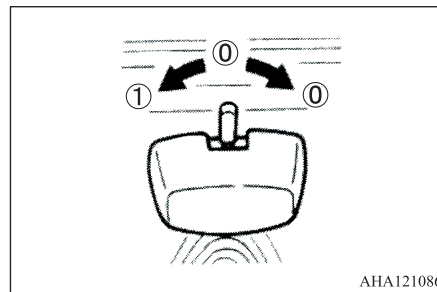

- 0- Lampu padam.
- 1- Lampu menyala.

## Antena

E00710502101

Tarik antenna keluar.

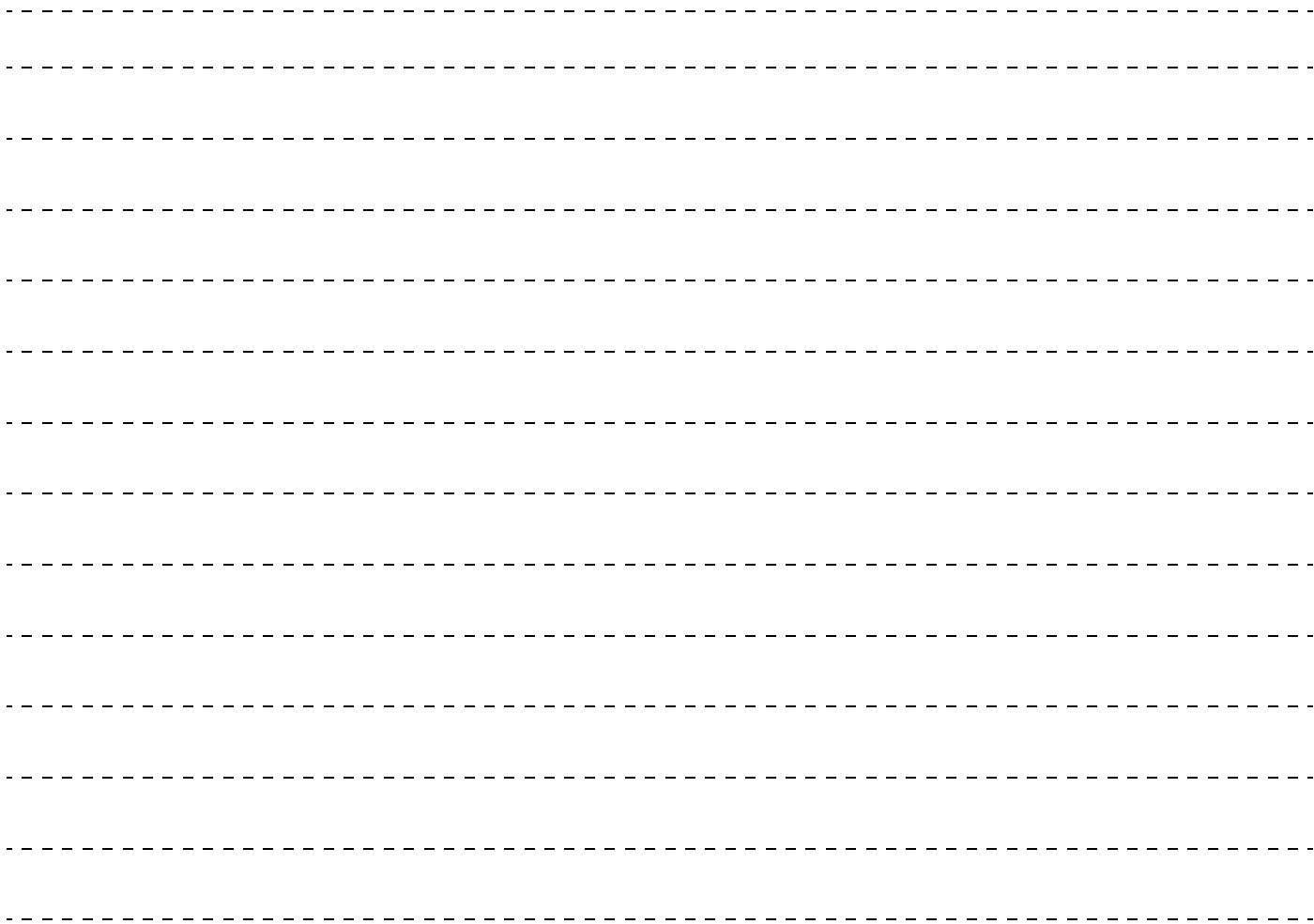

## ***Bab 6 - Menghidupkan dan mengendarai***

Tips untuk menghidupkan mesin .....	6-2
Menghidupkan mesin .....	6-2
Mengemudikan kendaraan .....	6-4
Mengendarai secara ekonomis .....	6-4
Sistem <i>power steering</i> .....	6-5
Sistem rem .....	6-5
Mesin terlalu panas ( <i>overheat</i> ) .....	6-6
Membuang udara pada sistem bahan bakar .....	6-7
Mengeluarkan air dari filter bahan bakar .....	6-7
Menderek .....	6-8

## Tips untuk menghidupkan mesin

E00698200031

1. Jangan mengoperasikan motor *starter* terus menerus lebih dari 10 detik; hal ini dapat menghabiskan daya baterai. Jika mesin tidak dapat menyala, putar kunci kontak kembali ke “LOCK”, tunggu berapa detik, dan coba lagi. Mencoba hal ini secara berulang- ulang dengan motor *starter* yang masih berputar dapat merusak mekanisme *starter*.
2. Jika mesin tidak dapat dihidupkan karena baterai lemah atau mati, lihat ke bagian menghidupkan mesin secara darurat untuk instruksi mengenai menghidupkan mesin.
3. Setelah menghidupkan mesin, jangan biarkan mesin idle tanpa dikemudikan. Hanya di saat temperatur atmosfer sangat rendah, panaskan mesin dengan kecepatan idle tinggi untuk memastikan sirkulasi oli yang benar.

### ⚠ PERHATIAN

- Jangan menjalankan mesin lebih lama dari yang dibutuhkan di area tertutup atau dengan ventilasi yang kurang, sebaiknya pindahkan kendaraan ke area terbuka. Gas karbon monoksida tidak berbau dan dapat berakibat fatal.

### ⚠ PERHATIAN

- Jangan menjalankan mesin pada rpm tinggi atau berkendara pada kecepatan tinggi sampai mesin mendapat cukup waktu untuk pemanasan.
- Bebaskan kunci kontak segera setelah mesin hidup untuk menghindari rusaknya motor *starter*.
- Jangan menghentikan mesin segera setelah mengemudi pada kecepatan tinggi atau mengemudi menanjak. Biarkanlah mesin idle (diam) terlebih dahulu untuk mendinginkan *turbocharger*.

## Menghidupkan mesin

E00620601732

1. Masukkan kunci kontak dan kencangkan sabuk pengaman.
2. Pastikan rem parkir telah diterapkan.
3. Tekan dan tahan pedal rem.
4. Tekan penuh pedal kopling.
5. Tempatkan tuas pemindah gigi ke posisi “N” (*Neutral*).
6. Putar kunci kontak ke posisi “ON”. Lampu indikator pemanasan awal diesel (*diesel preheat*) akan menyala, kemudian akan padam beberapa saat kemudian, menunjukkan selesainya proses pemanasan.

### 📖 CATATAN

- Jika mesin masih dingin, maka lampu indikator pemanasan awal diesel (*diesel preheat*) menyala lebih lama.
- Ketika mesin belum dinyalakan selama sekitar 5 detik setelah lampu indikator pemanasan awal diesel (*diesel preheat*) sudah padam, maka kembalikan kunci kontak ke posisi “LOCK”. Lalu, putar saklar ke posisi “ON” untuk memanaskan mesin kembali.
- Jika mesin sudah cukup panas, lampu indikator pemanasan awal diesel (*diesel preheat*) tidak akan menyala meskipun kunci kontak ditempatkan di posisi “ON”. Nyalakan mesin dengan memutar kunci kontak ke posisi “START”.

7. Putar kunci kontak ke posisi “START” tanpa menekan pedal gas, dan bebaskan setelah mesin hidup.

### CATATAN

- Suara kecil mungkin terdengar saat mesin dihidupkan. Ini akan hilang saat mesin sudah panas.

## Membuang udara pada sistem bahan bakar

Jika udara masuk ke jalur bahan bakar, suplai bahan bakar menjadi berkurang, dan mesin menjadi sulit untuk dihidupkan. Jika mesin tidak dapat dihidupkan bahkan setelah kunci kontak diubah ke posisi “START” beberapa kali, maka pembuangan udara pada sistem bahan bakar diperlukan. (Lihat ke BAB 6.)

## Baterai yang lemah

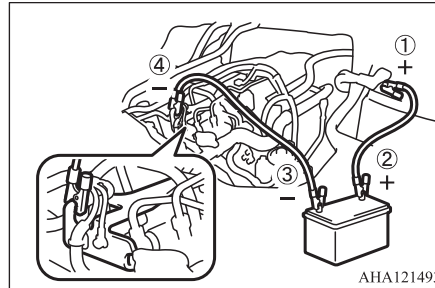

Saat mesin sulit dihidupkan karena baterai telah habis, mesin mungkin dapat dihidupkan dengan mudah menggunakan kabel jumper dan baterai yang terisi dari kendaraan lain. Prosesnya sebagai berikut:

1. Hubungkan salah satu ujung kabel jumper merah ke terminal positif baterai yang lemah (1) dan ujung lainnya ke terminal positif baterai *booster* (2).
2. Hubungkan salah satu ujung kabel jumper hitam ke terminal negatif baterai *booster* (3), dan ujung yang lain ke blok mesin kendaraan yang baterainya lemah pada titik terjauh dari baterai (4).  
Jangan menghubungkan kabel hitam ke terminal negatif baterai yang lemah, karena arus akan mengalir dari baterai *booster* secara langsung ke baterai yang lemah, mengakibatkan pengosongan baterai *booster*.
3. Hidupkan mesin  
Baterai *booster* harus memiliki tingkat tegangan yang sama (12 V) dengan baterai yang akan diisi dayanya.

## Mengemudi kendaraan

E00629701039

Saat mulai mengemudi, hindari menaikkan putaran mesin dan melepas kopling secara mendadak. Kekuatan yang mendadak dapat merusak kopling, transmisi dan bagian lainnya.

## Tuas pemindah transmisi

Jangan pernah memindahkan tuas pemindah gigi ke gigi "R" (*reverse*) kecuali kendaraan benar-benar dalam keadaan diam. Jika kendaraan bergerak, transmisi mungkin dapat rusak.

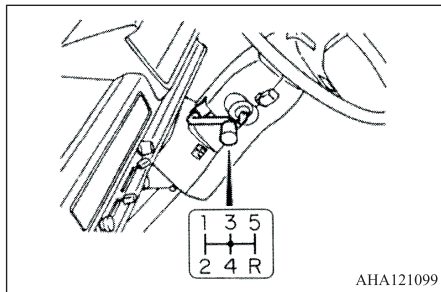

## Memindahkan gigi

Selalu lakukan dengan hati-hati saat memindahkan gigi dengan kecepatan kendaraan yang sesuai dengan kecepatan mesin.

Perpindahan gigi yang benar akan memperpanjang umur mesin.

### Kecepatan Mengemudi

Hindari menurunkan gigi pada saat kecepatan tinggi, karena hal ini dapat menyebabkan kecepatan mesin yang berlebihan dan dapat merusak mesin.

Gigi	Batas kecepatan (km/jam)
Gigi 1	30
Gigi 2	60
Gigi 3	90
Gigi 4	120
Gigi 5	135

## Mengendarai secara ekonomis

E00600102972

Konsumsi bahan bakar dan umur kendaraan sebagian besar tergantung pada bagaimana cara kendaraan dikemudi. Berhati-hati untuk mengoperasikan kendaraan dengan benar.

- Menjalankan secara tiba-tiba, akselerasi cepat, dan berkendara dengan kecepatan maksimum mengkonsumsi bahan bakar dalam jumlah yang besar, dan oleh karena itu, hal ini harus dihindari jika memungkinkan,
- Memindahkan gigi harus dilakukan dengan kecepatan yang sesuai dengan kecepatan mesin. Hindari menaikkan kecepatan kendaraan pada gigi kecepatan rendah atau mengemudi dengan mesin "knocking" pada gigi kecepatan tinggi, karena efisiensi bahan bakar dan mesin akan terpengaruh.
- Saat menggunakan pengereman mesin dengan menurunkan gigi saat melewati turunan, pastikan bahwa kecepatan kendaraan tidak melebihi batas kecepatan, jika tidak maka mesin akan kelebihan putaran dan mungkin dapat rusak karena kelebihan beban.

- Karena perubahan kecepatan yang tidak perlu meningkatkan konsumsi bahan bakar, berhati-hatilah untuk selalu menjaga kecepatan konstan. Akselerasi hingga kecepatan yang diinginkan dan pertahankan kecepatan tersebut.
- Elemen filter udara yang kotor akan menambah konsumsi bahan bakar, bersihkan atau ganti elemen secara berkala.
- Tekanan angin ban harus selalu disetel hingga nilai yang ditentukan.
- Menghidupkan mesin yang dingin membutuhkan lebih banyak bahan bakar dibandingkan menghidupkan mesin yang panas. Jangan membebani mesin; jalankan dengan kecepatan konstan hingga pengoperasian yang lancar tercapai.
- Beban di atas *roof rack* atau di dalam bagasi akan berakibat pada konsumsi bahan bakar yang lebih tinggi. Oleh karena itu, pastikan hanya membawa barang-barang yang diperlukan, dan lainnya.
- Konsumsi bahan bakar sangat tergantung pada kondisi mengemudi dan cara mengemudi anda sendiri.

## Sistem power steering

E00607401531

Saat mesin mati, sistem *power steering* tidak akan berfungsi dan membutuhkan tenaga manual yang lebih besar untuk mengoperasikan setir. Ingatlah hal ini, khususnya saat menderek kendaraan. Jangan mematikan mesin saat mengemudi. Periksa secara berkala level cairan *power steering*.

### PERHATIAN

- Jangan biarkan setir dalam posisi diputar penuh. Ini dapat menyebabkan pompa *power steering* menjadi rusak karena pelumasan yang buruk.

## Sistem rem

E00698600022

- Setelah mengemudi melewati air yang dalam, atau selama hujan yang sangat lebat, lapisan air yang tipis dapat terbentuk pada cakram rem, sehingga menyebabkan pengurangan sementara dalam efisiensi dari operasi rem. Masalah ini dapat diatasi dengan mudah dengan menekan rem secara ringan sambil mengemudi.
- Penting agar memanfaatkan secara efektif penurunan gigi di turunan / kemiringan yang curam untuk mencegah berkurangnya efisiensi pengoperasian rem yang mungkin disebabkan oleh rem yang terlalu panas.



## Mesin terlalu panas (overheat)

E00698300029

Jika indikator pengukur suhu cairan pendingin (*coolant*) ada di dalam zona merah dalam waktu yang lama, maka mesin hampir dalam kondisi terlalu panas. Dalam hal ini, lakukan tindakan perbaikan berikut.

1. Hentikan kendaraan di tempat yang aman.
2. Periksa apakah uap berasal dari ruang mesin.

[Jika uap tidak berasal dari ruang mesin]

Dengan mesin yang masih menyala, angkat kursi depan untuk memberikan ventilasi pada ruang mesin.

[Jika uap berasal dari ruang mesin]

Matikan mesin, dan saat uap berhenti, angkat kursi depan untuk memberikan ventilasi pada ruang mesin. Hidupkan mesin.

### ⚠️ PERINGATAN

- Jangan mengangkat kursi depan jika uap masih keluar dari ruang mesin. Uap dan air panas dapat menyembur keluar dan melukai anda.

Air panas dapat menyembur keluar meskipun tidak ada uap yang keluar, dan beberapa bagian akan menjadi sangat panas. Berhati-hatilah ketika menaikkan kursi depan.

### ⚠️ PERINGATAN

- Berhati-hatilah terhadap uap panas, yang dapat mendorong keluar penutup tangki penyimpanan.
- Jangan mencoba untuk melepas penutup radiator ketika mesin masih panas.

3. Pastikan kipas pendingin (A) berputar.

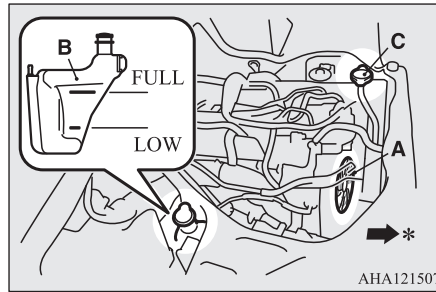

[Jika kipas pendingin berputar]  
Setelah peringatan suhu tinggi cairan pendingin (*coolant*) sudah berhenti, hentikan mesin.

[Jika kipas pendingin tidak berputar]  
Segera matikan mesin dan hubungi dealer resmi MITSUBISHI MOTOR untuk mendapatkan bantuan.

### ⚠️ PERINGATAN

- Berhati-hatilah jangan sampai tangan atau baju anda tersangkut ke kipas pendingin.

4. Periksa level cairan pendingin (*coolant*) di tangki penyimpanan (B).
5. Tambahkan cairan pendingin (*coolant*) ke radiator dan/atau tangki penyimpanan jika diperlukan.

### ⚠️ PERINGATAN

- Pastikan mesin telah dingin sebelum melepaskan penutup radiator (C), karena uap panas atau air mendidih dapat menyembur keluar dari lubang pengisian dan dapat melukai anda.

### ⚠️ PERHATIAN

- Jangan menambahkan cairan pendingin (*coolant*) ketika mesin masih panas. Menambahkan cairan pendingin (*coolant*) secara tiba-tiba dapat merusak mesin. Tunggu sampai mesin cukup dingin, kemudian tambahkan cairan pendingin (*coolant*) sedikit demi sedikit.

6. Periksa selang radiator dari kebocoran, dan tali kipas dari kekenduran dan kerusakan.

Jika terdapat sesuatu yang salah dengan sistem pendingin atau *drive belt*, kami sarankan anda untuk memeriksa dan memperbaikinya.

## Membuang udara pada sistem bahan bakar

E0069840020

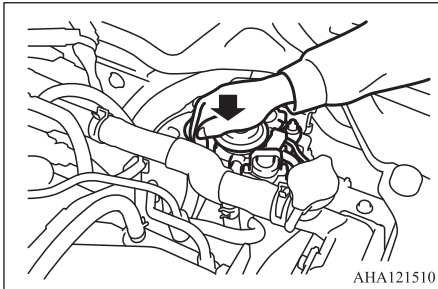

AHA121510

Membuang udara (*bleeding*) pada sistem bahan bakar harus dilakukan untuk melepaskan udara seperti yang dijelaskan di bawah ini jika kehabisan pasokan bahan bakar selama perjalanan.

Pompalah pompa tangan pada bagian atas filter bahan bakar hingga pompa tangan terasa berat.

Kemudian coba kembali untuk menghidupkan mesin.

Jika mesin tidak dapat hidup, ulangi proses di atas.

## ⚠ PERHATIAN

- Jangan merokok atau menyalakan api apapun di dekat kendaraan saat membuang udara (*bleeding*) sistem bahan bakar.

## ⚠ PERHATIAN

- Pastikan untuk membersihkan setiap bahan bakar yang tumpah secara hati-hati karena dapat memicu dan menyebabkan kebakaran.

## Mengeluarkan air dari filter bahan bakar

E0069850021

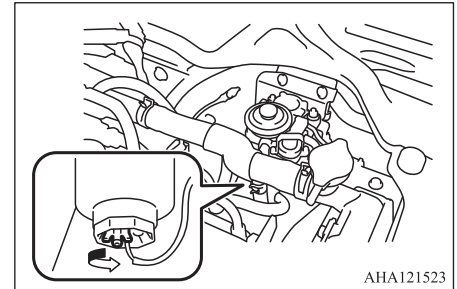

AHA121523

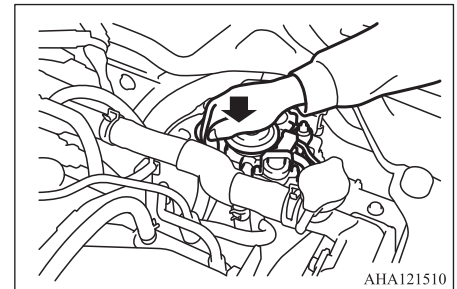

AHA121510

Jika lampu peringatan filter bahan bakar menyala selama mengemudi, ini menunjukkan bahwa air terakumulasi di dalam filter bahan bakar. Jika hal ini terjadi, buanglah air seperti yang dijelaskan di bawah ini.

1. Kendurkan penutup pembuangan (*drain plug*) pada filter bahan bakar.
2. Operasikan pompa tangan secara perlahan 6 atau 7 kali untuk memaksa air keluar melalui lubang pembuangan (*drain plug*).
3. Kencangkan penutup pembuangan (*drain plug*) ketika air berhenti keluar.
4. Keluarkan udara dalam sistem bahan bakar.  
(Lihat ke “Mengeluarkan udara pada sistem bahan bakar”)
5. Periksa untuk memastikan bahwa lampu indikator filter bahan bakar menyala ketika kunci kontak diputar ke "ON", dan padam ketika mesin dihidupkan. Jika ragu, konsultasikan ke dealer resmi MITSUBISHI MOTORS terdekat.

### ⚠ PERHATIAN

- Jangan merokok atau menyalakan api apapun di dekat kendaraan saat membuang udara (*bleeding*) sistem bahan bakar.
- Pastikan untuk membersihkan air yang dikeluarkan secara hati-hati karena bahan bakar apapun yang tercampur dengan air dapat memicu dan menyebabkan kebakaran.

## Menderek

E00610401649

### Menderek kendaraan yang mogok

Depan

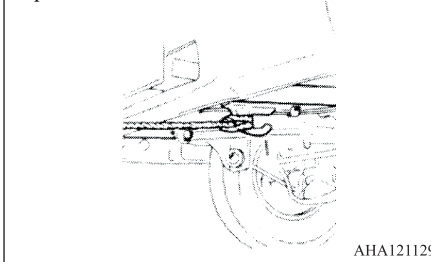

AHA121129

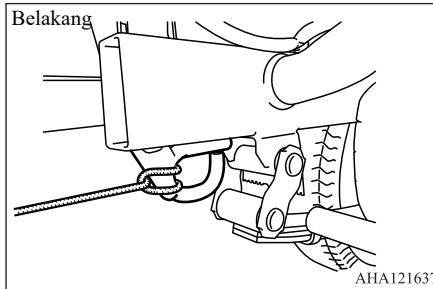

AHA121637

Untuk menderek kendaraan ini, kencangkan tali derek ke pengait yang terdapat pada sisi bawah di depan kendaraan. Sebaliknya, untuk

menderek kendaraan yang mogok, gunakan pengait derek.

Selama menderek, pastikan pengemudi dari kedua kendaraan tetap melakukan komunikasi, dan kendaraan berjalan pada kecepatan rendah. Hindari mulai berjalan atau berhenti secara mendadak yang dapat menyebabkan kendaraan terguncang / terbentur.

Pastikan bahwa tuas pemindah gigi pada kendaraan yang diderek dalam posisi netral dan setir tidak terkunci.

Saat kendaraan ini diderek, ingatlah bahwa sistem rem memiliki *brake booster*.

Saat mesin mati, pengereman mungkin dapat dilakukan dengan tekanan kaki yang normal hanya sekali atau dua kali yang pertama, tetapi setelah itu tekanan kaki yang lebih kuat harus dilakukan agar pedal rem mendapatkan pengereman yang normal.

### 📖 CATATAN

- Jangan menderek kendaraan yang lebih berat dari kendaraan anda.

---

## Menggunakan kipas penyapu kaca (*wiper*) atau sinyal belok pada kendaraan yang diderek

---

Jika anda harus menggunakan kipas penyapu kaca (*wiper*) atau sinyal belok saat kendaraan anda diderek, biarkan kunci kontak pada posisi “ON”.

Untuk mencegah masuknya emisi gas buang dari kendaraan yang menderek ke dalam kendaraan ini tempatkan tuas pemilihan udara pada pemanas ke posisi “”.

Jangan gagal untuk menyambung tali derek ke kait derek seperti yang telah ditentukan. Jika menghubungkannya ke tempat yang lain, dapat mengakibatkan kerusakan.

## Menderek *trailer*

---

Peraturan mengenai menderek *trailer* mungkin berbeda dari berbagai negara. Maka disarankan agar anda mematuhi peraturan yang berlaku.

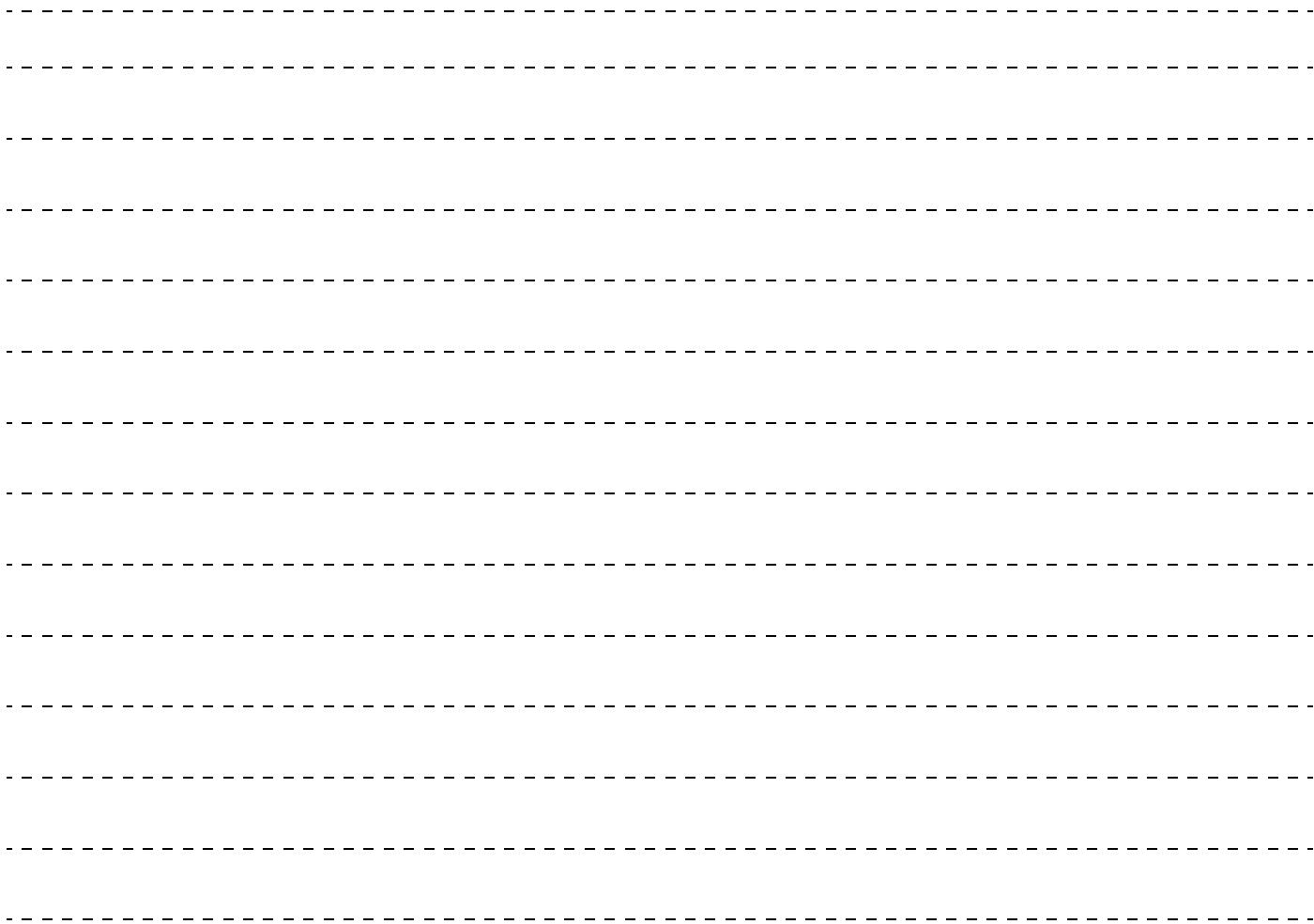

## ***Bab 7 - Roda***

Peralatan dan penyimpanan dongkrak .....	7-2
Persiapan mendongkrak .....	7-2
Titik tumpuan .....	7-2
Ban cadangan .....	7-3
Mengganti roda .....	7-4
Merawat ban .....	7-5

## Peralatan dan penyimpanan dongkrak

E07100100028

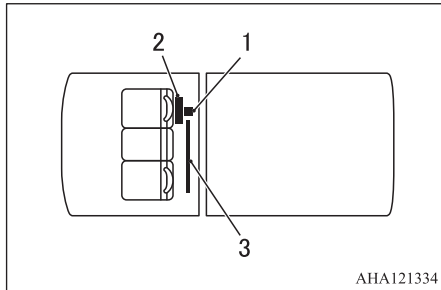

- 1- Dongkrak
- 2- Peralatan
- 3- Gagang dongkrak

## Persiapan mendongkrak

E07100200029

Kencangkan katup dongkrak (*relief valve*) dengan menggunakan gagang dongkrak.

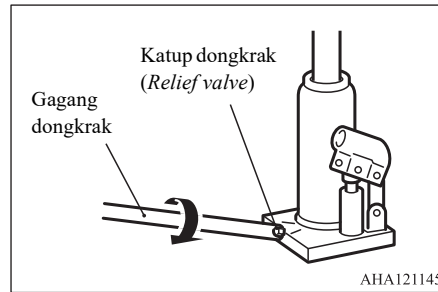

Kemudian pasang gagang ke dalam dudukan dan sejajarkan alur pada gagang dengan tonjolan pada dudukan.

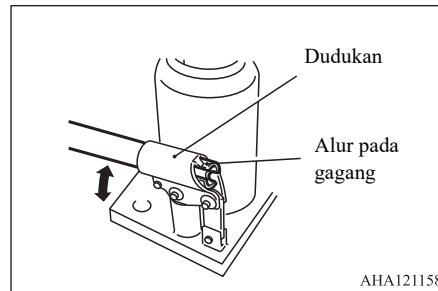

## Titik tumpuan

E07100300020

Saat mendongkrak kendaraan, pastikan dongkrak hanya digunakan di salah satu titik tumpuan yang telah ditentukan.

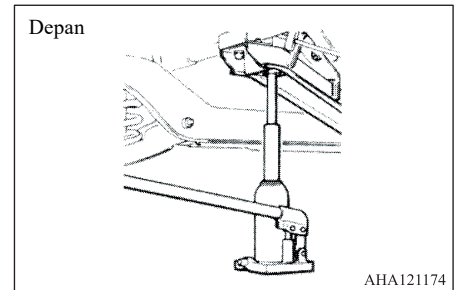
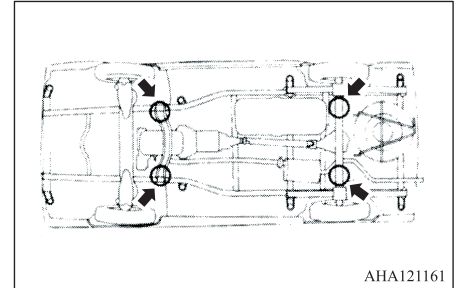

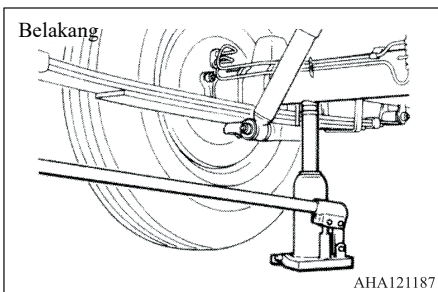

## Ban cadangan

E07100400021

Ban cadangan disimpan di bawah *body* belakang.

## Pelepasan

1. Kendorkan baut dengan kunci mur roda.
2. Angkat palang untuk melepas penahan dan pengait, turunkan *carrier* bersama dengan roda dan keluarkan roda.

## Penyimpanan

1. Letakkan roda secara pasti di atas *carrier*.
2. Angkat palang untuk mengepaskan penahan dan pengait dalam posisinya dan kencangkan baut dengan kuat seperti yang ditunjukkan.

## ⚠ PERHATIAN

- Jangan gunakan dongkrak apapun selain dari dongkrak yang telah dilengkapi di kendaraan.
- Jangan gunakan dongkrak untuk pekerjaan apapun selain dari penggantian ban atau pemasangan rantai ban.
- Saat menggunakan dongkrak, ganjal roda sehingga kendaraan tidak bergerak.
- Jangan membiarkan, mengoyang atau masuk ke bawah kendaraan saat kendaraan ditopang oleh dongkrak. Dongkrak yang tergelincir dapat menimbulkan cedera atau kerusakan yang parah.
- Dongkrak ini bersifat hidrolik, dan ram adalah tipe dua tingkatan. Saat mendongkrak kendaraan, lakukan hanya sampai ban terangkat sedikit dari permukaan tanah. Berbahaya mendongkrak kendaraan lebih dari yang dibutuhkan.

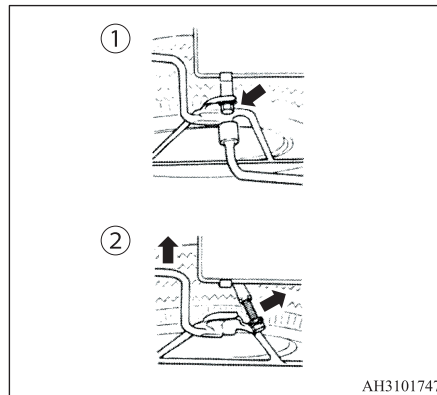



## Mengganti roda

E07100500022

1. Gunakan rem parkir dan ganjal roda secara diagonal berlawanan dengan roda yang akan diganti.
2. Keluarkan ban cadangan, dongkrak, gagang dongkrak, kunci penutup roda dan kunci mur roda. Letakkan semua itu di dekat ban yang kempes.

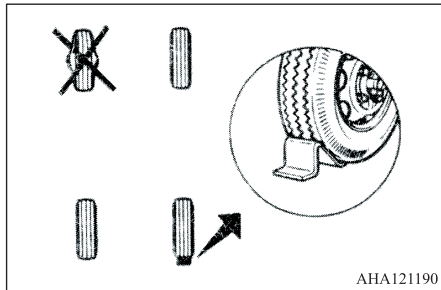

3. Gunakan obeng atau perkakas yang serupa untuk melepas penutup tengah. Balut obeng atau perkakas dengan secarik kain atau sesuatu yang cocok untuk mencegah kerusakan roda.

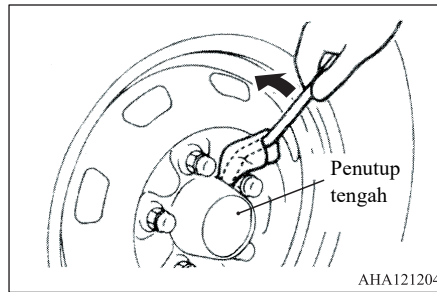

4. Kendurkan mur roda dengan kunci mur roda. Jangan melepaskan mur roda terlebih dahulu.
5. Letakkan dongkrak di titik tumpuan yang ditentukan yang paling dekat dengan ban yang kempes. Berhati-hati untuk meletakkan dongkrak di tempat yang kuat. Gerakkan gagang dongkrak naik dan turun untuk mengangkat kendaraan hingga ban sedikit terangkat dari permukaan tanah.
6. Lepaskan mur roda dengan kunci mur roda, kemudian lepaskan ban.
7. Jika ada lumpur pada lubang pemasangan di sisi dalam roda atau pada *hub*, bersihkan sebelum memasang roda.

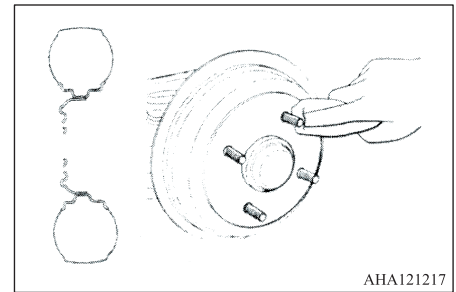

8. Kemudian pasang roda, pasang mur roda hingga rapat ke permukaan *nut bearing* dari roda dan kencangkan sementara.

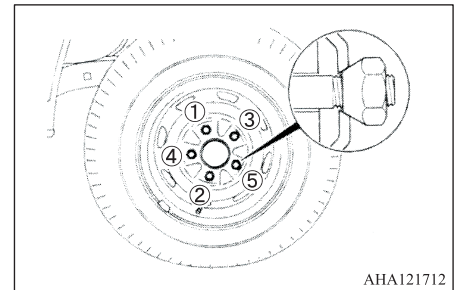

9. Kendurkan katup dongkrak (*relief valve*) dengan memutarinya berlawanan arah jarum jam, turunkan kendaraan, dan letakkan beban secukupnya di atas roda untuk memungkinkan pengencangan penuh mur roda.

Kencangkan secara bergantian setiap mur lainnya sehingga setiap mur telah dikencangkan sesuai torsi yang ditentukan.

Torsi pengencangan:

120 hingga 140 N•m

(12 hingga 14 kgm, 87 hingga 101 ft.lbs.)

10. Setel tekanan angin ban ke nilai yang ditentukan.

## Merawat ban

E0710060023

Untuk keselamatan berkendara, dan untuk mencapai umur pakai ban yang maksimal, hal-hal berikut ini harus diperhatikan (untuk informasi mengenai pemeriksaan, tekanan angin dan rotasi ban, lihat ke bagian yang berkaitan dengan roda dalam bagian yang berjudul “Lakukan sendiri”).

### Tekanan angin ban

Tekanan angin ban harus selalu dipertahankan sesuai dengan spesifikasi.

Jika terjadi perubahan dalam kondisi mengemudi (kecepatan dan/atau berat muatan), tekanan angin ban harus memenuhi spesifikasi yang berlaku pada kondisi mengemudi yang baru.

Jika kendaraan akan dikemudikan pada kondisi yang berbeda (mengemudi dalam kota, kecepatan tinggi, berat muatan yang maksimal, dan lainnya), tekanan angin harus disesuaikan agar memenuhi spesifikasi tertinggi dari kondisi di mana kendaraan dikemudikan (kecepatan tinggi dan berat muatan maksimum).

### Berat muatan dan kecepatan mengemudi

Keluarkan muatan, dan lainnya, yang tidak diperlukan dari kendaraan. Berat muatan yang berada di atap atau diderek pada *trailer* juga tidak boleh berlebihan.

Sangat penting untuk menyesuaikan tekanan angin ban secara tepat sebelum mengemudi dengan kondisi berat muatan maksimal dan sebelum mengendarai jarak jauh.

### Penggantian ban

Ban yang tidak sesuai spesifikasi ukuran tidak boleh digunakan. Penggantian ban harus dilakukan sebagai satu kesatuan (set) dari dua ban depan, dua ban belakang, atau seluruh lima ban (termasuk ban cadangan).

Campuran ban *bias-ply* dan ban *radial* tidak boleh digunakan.

Konsultasikan ke dealer resmi MITSUBISHI MOTORS mengenai penggantian ban.

## **Parkir di tepi**

Jika ban terkena tepi jalan atau pembatas parkir beton, ada kemungkinan bahwa ban menjadi rusak, dan kerusakan ini dapat menjadi sumber yang sangat membahayakan saat kendaraan kemudian dikendarai pada kecepatan tinggi.

Jika kendaraan yang dikemudikan melewati atau ke tepi jalan atau semacam pembatas, kendaraan harus dikemudikan secara perlahan dan pada sudut yang tepat ke tepi jalan atau pembatas.

## **Penyimpanan ban**

Penyimpanan ban harus di tempat teduh, dan berventilasi bagus. Ban yang tidak dipasang pada pelek harus disimpan secara vertikal. Pastikan bahwa ban terkena bahan bakar, oli, gemuk, dan lainnya secara langsung.

## ***Bab 8 - Sistem elektrikal***

Rumah sekering .....	8-2
Bola lampu .....	8-2

## Rumah sekering

E07200100029

Rumah sekering berada di sisi pengemudi, dan di sisi penumpang depan, di sebelah penutup ventilasi lantai samping.

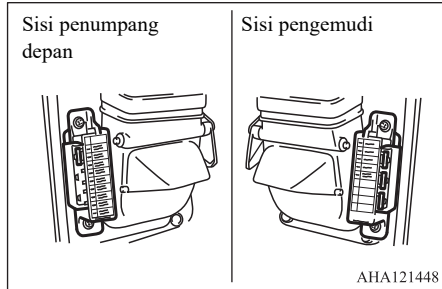

## Sekering cadangan

Sekering cadangan berada di bagian dalam penutup rumah sekering. Sekering dengan kapasitas yang sama harus digunakan untuk penggantian..

## Kapasitas beban sekering

Penutup rumah sekering mencantumkan nama sistem elektrikal dan kapasitas sekering.

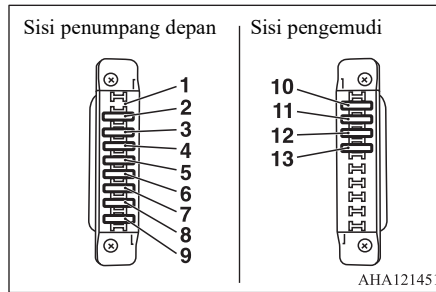

1. - -
2. 15A Pemantik api
3. 15A Kipas penyapu kaca (*wiper*), pembersih kaca (*washer*)
4. 15A Pemanas
5. 15A Lampu mundur, lampu sinyal belok
6. 15A Lampu indikator lampu jauh
7. 15A Lampu posisi, Lampu berhenti
8. 15A Klakson, lampu *hazard*
9. 15A Lampu interior, radio
10. 20A ENG/POWER
11. 7,5A ENG ECU
12. 10A DIAG CHECKER
13. 7,5A *Starter*

## Bola lampu

E07200200020

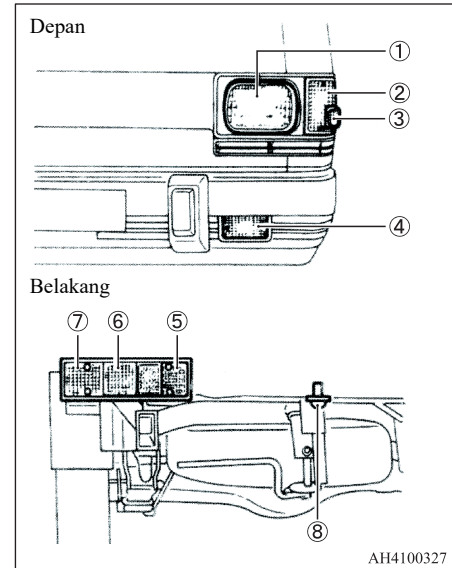

- |                                  |         |
|----------------------------------|---------|
| 1- Lampu depan, lampu jauh/dekat | 60/55 W |
| Lampu halogen                    |         |
| 2- Lampu posisi                  | 5 W     |
| 3- Lampu sinyal belok samping    | 5 W     |
| 4- Lampu sinyal belok depan      | 21 W    |
| 5- Lampu mundur                  | 16 W    |

6- Lampu berhenti dan lampu belakang	21/5 W
7- Lampu sinyal belok belakang	21 W
8- Lampu plat nomor	10 W

## Penggantian bola lampu

### Lampu depan

1. Sekrup penyetel lampu depan (1) tidak boleh longgar. Ini untuk mengarahkan sorotan lampu.

Jika sekrup-sekrup ini longgar, maka akan berakibat pada arah sorotan lampu depan yang tidak tepat, sehingga penyetelan ulang arah lampu depan harus dilakukan.

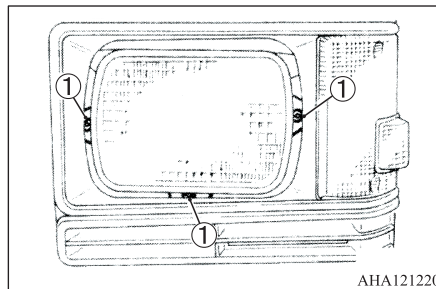

AHA121220

2. Sambil menekan lampu depan sepenuhnya, putar searah jarum jam dan lepas dari rumahnya.
3. Sambil memiringkannya, cabut ke arah anda dan lepaskan konektor.

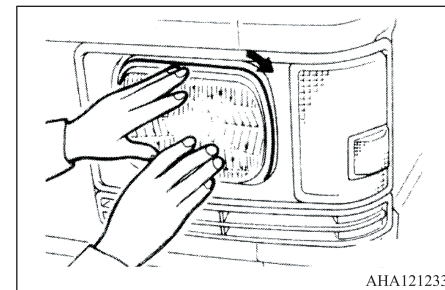

AHA121233

4. Jika lampu depan anda jenis bola lampu yang dapat diganti, lepas lampu depan dan lepas tutup seal (3) dengan menarik ke belakang. Lepas penahan bola lampu (4) dengan menekan dan memutarinya berlawanan arah jarum jam, dan cabut bola lampu.

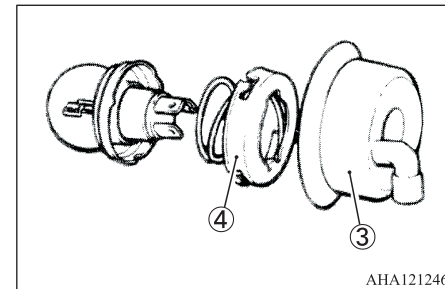

AHA121246

## **⚠ PERHATIAN**

- Jangan memegang bola lampu dengan tangan kosong. Minyak pada tangan di bola lampu akan menguap dan menyebabkan kerusakan pada reflektor.

## **Lampu depan**

[Kecuali lampu sinyal belok depan]

1. Lepas sekrup pemasangan lensa.
2. Lepas lensa, dan bola lampu dengan menariknya.

[Lampu sinyal belok depan]

1. Lepas sekrup pemasangan lensa.
2. Lepas lensa, dan bola lampu dengan memutar berlawanan arah jarum jam sambil menekannya ke dalam.

## **Lampu belakang**

[Kecuali lampu mundur]

1. Putar soket berlawanan arah jarum jam untuk melepaskannya.
2. Kemudian, lepas bola lampu dengan memutarnya berlawanan arah jarum jam sambil menekannya ke dalam.

[Lampu mundur]

1. Putar soket berlawanan arah jarum jam untuk melepaskannya.
2. Kemudian, lepas bola lampu dengan menariknya.

## **Lampu plat nomor**

1. Lepas sekrup pemasangan lensa.
2. Lepas lensa, dan bola lampu dengan memutar berlawanan arah jarum jam sambil menekannya ke dalam.

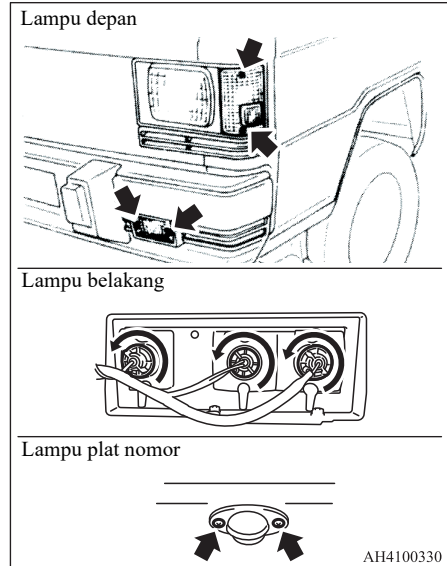

## Lampu interior

---

1. Sisipkan obeng ke dalam tonjolan pada rakitan lampu dan cangkil secara perlahan untuk melepas lensa.
2. Lepas bola lampu dari penahan lampu.

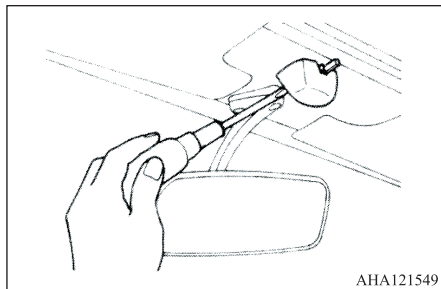



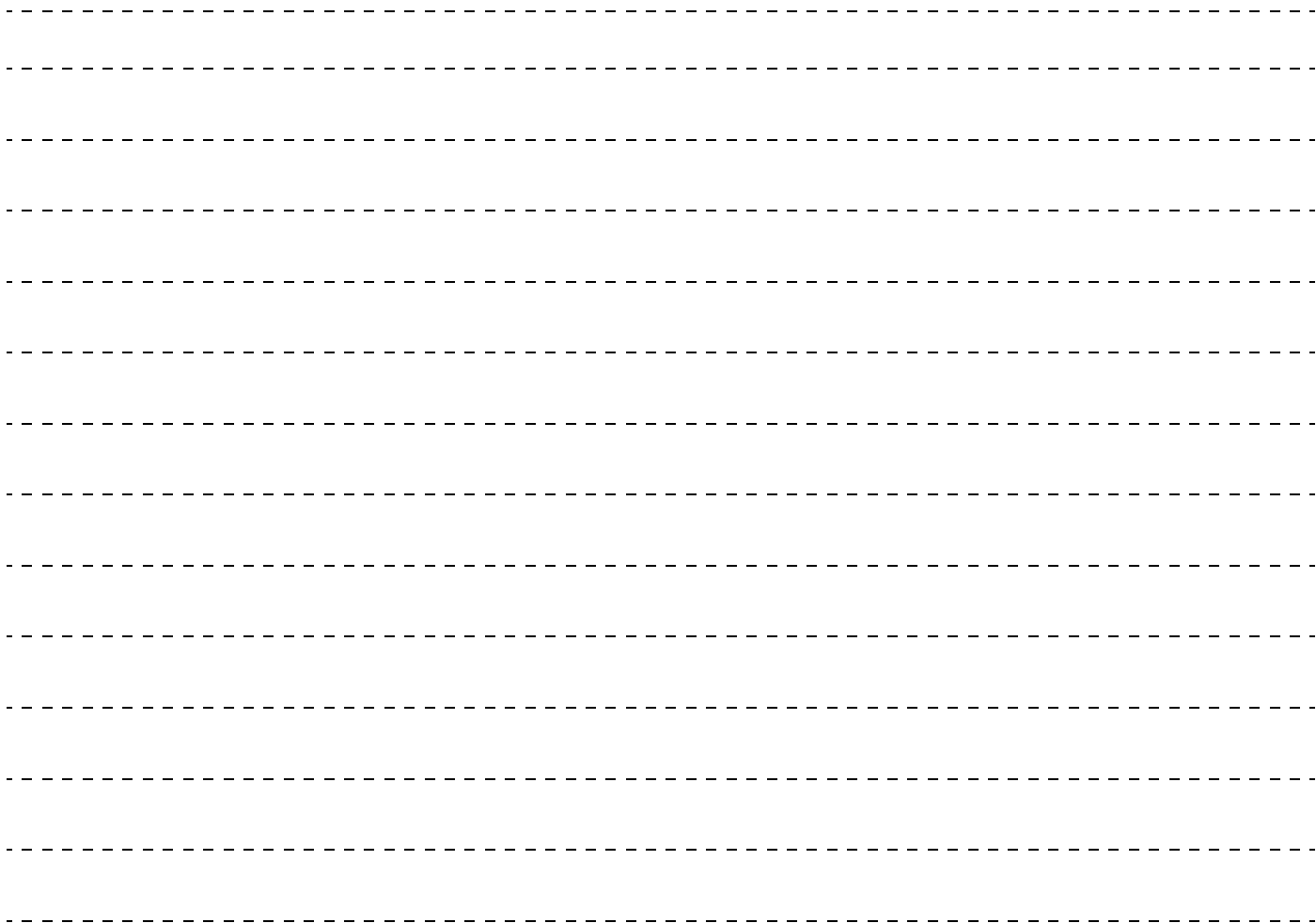

## ***Bab 9 - Lakukan sendiri***

Lakukan sendiri .....	9-2
Pemeriksaan sebelum mengemudi .....	9-2
Pemeriksaan yang lain .....	9-2

## Lakukan sendiri

E07300100020

Sangatlah penting untuk selalu menjaga kendaraan anda dalam kondisi operasi terbaik agar menikmati keselamatan dan kenyamanan berkendara.

Pengecekan item pemeriksaan yang ditunjukkan di bawah ini direkomendasikan sebelum anda mengendarai kendaraan anda. Pemeliharaan item tertentu harus dilakukan secara berkala sesuai dengan jarak tempuh.

Jika ada gangguan atau ditemukan masalah, bawalah kendaraan anda ke dealer resmi MITSUBISHI MOTORS untuk dilakukan pemeriksaan.

### PERHATIAN

- Sebelum mengerjakan pada bagian apapun di ruang mesin, matikan mesin dan biarkan sampai cukup dingin. Jika pekerjaan harus dilakukan dengan mesin dalam kondisi hidup, lakukan dengan penuh perhatian untuk mencegah dasi, perhiasan atau rambut panjang tersangkut ke *drive belt* atau kipas.

## Pemeriksaan sebelum mengemudi

E07300200021

- Level oli mesin
- Level cairan pendingin mesin (*coolant*)
- Kondisi pengisian baterai
- Level minyak rem
- Level minyak kopling
- Level minyak *power steering*
- Level cairan pembersih kaca depan (*washer*)
- Kondisi roda (termasuk roda cadangan)
- Tekanan angin ban (termasuk roda cadangan)
- Kebocoran bahan bakar, cairan pendingin mesin (*coolant*), oli dan gas buang
- Kondisi lampu eksterior dan interior
- Operasional meter, pengukur dan lampu indikator
- Gerak bebas setir
- Gerak bebas pedal kopling
- Gerak bebas pedal rem
- Langkah tuas rem parkir

## Pemeriksaan yang lain

E07300300022

- Pelumasan mekanisme *body*.  
Lakukan ketika suara bising terdengar dari bermacam suku cadang pada *body* dan kurangnya pelumasan terlihat jelas..

## Oli Mesin

E07300400023

Oli mesin yang digunakan memiliki efek yang signifikan pada performa mesin, umur servis dan kemudahan dalam menghidupkan mesin. Pastikan menggunakan kualitas oli yang direkomendasikan dengan kekentalan (viskositas) yang tepat.

Semua mesin mengkonsumsi oli pada jumlah tertentu selama pengoperasian normal. Oleh karena itu, penting untuk memeriksa level oli secara berkala atau sebelum memulai perjalanan panjang.

1. Parkir kendaraan di tempat yang rata.
2. Matikan mesin.
3. Tunggu beberapa menit.
4. Keluarkan *dipstick* dan bersihkan dengan kain bersih.
5. Masukkan kembali *dipstick* sedalam mungkin.
6. Keluarkan *dipstick* dan baca level oli, yang harus selalu berada dalam rentang yang ditunjukkan

7. Jika level oli di bawah batas yang ditentukan, maka bukalah penutup yang berada pada *cylinder head cover* dan tambahkan oli secukupnya untuk menaikkan level oli hingga mencapai batas yang ditentukan. Jangan mengisi oli terlalu banyak untuk menghindari kerusakan mesin. Pastikan agar menggunakan oli mesin yang ditentukan dan jangan mencampur berbagai tipe oli.
8. Setelah menambahkan oli, maka tutuplah penutup secara aman.
9. Konfirmasikan level oli dengan mengulangi langkah 4 sampai 6.

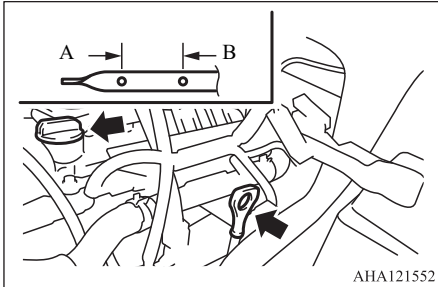

### CATATAN

- Periksa atau isi ulang oli sesuai dengan cara berikut:

### CATATAN

- Ketika level oli diperiksa pada langkah 6 diatas, maka periksa bagian bawah *dipstick* karena ada perbedaan dalam tampilan level oli pada kedua sisi *dipstick*.
- Level oli harus berada dalam kisaran (A) sampai (B) pada *dipstick*.
- Oli mesin akan memburuk dengan cepat jika kendaraan digunakan dalam kondisi berat, sehingga membutuhkan penggantian oli yang lebih awal.  
Lihat ke jadwal pemeliharaan.
- Mengenai penanganan limbah oli bekas, lihat ke BAB 11.

### Viskositas oli mesin yang direkomendasikan

E:07300500024

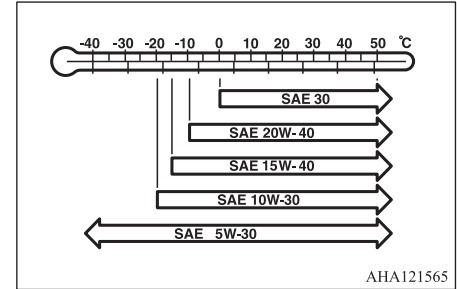

### CATATAN

- Penggunaan aditif tidak direkomendasikan karena bisa menurunkan efektifitas aditif yang telah termasuk dalam oli mesin. Hal ini dapat menimbulkan kerusakan pada rakitan mekanikal.
- Bila klasifikasi tersebut sudah tidak ada, maka hubungi dealer resmi MITSUBISHI MOTORS.
  - (1) Pilih oli mesin dengan nomor viskositas SAE yang tepat sesuai dengan suhu atmosfer.
  - (2) Gunakan oli mesin yang memenuhi klasifikasi berikut:
    - Klasifikasi ACEA "Untuk service A1/B1, A3/B3, A3/B4 atau A5/B5"
    - Klasifikasi API "Untuk service CD" atau lebih tinggi

## Cairan pendingin mesin (coolant)

E07300600025

### Periksa level cairan pendingin (coolant)

Tangki transparan penyimpan cairan pendingin (A) terdapat di ruang mesin. Level cairan pendingin (*coolant*) di dalam tangki ini harus dijaga diantara tanda “LOW” dan “FULL” ketika diukur saat mesin dingin.

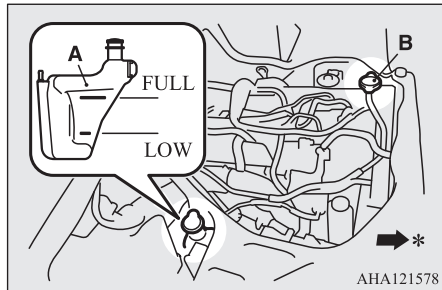

\*: Bagian depan kendaraan

## Menambahkan cairan pendingin (coolant)

Sistem pendingin adalah sistem tertutup dan berkurangnya cairan pendingin (*coolant*) secara normal seharusnya sangat sedikit. Penurunan level cairan pendingin yang signifikan menunjukkan adanya kebocoran. Jika hal ini terjadi, kami sarankan anda agar sistem diperiksa sesegera mungkin.

Jika levelnya turun hingga dibawah level “LOW” pada tangki penyimpanan, maka buka penutup kemudian tambahkan cairan pendingin (*coolant*).

Juga, jika tangki penyimpanan benar-benar kosong, buka tutup radiator (B) dan tambahkan cairan pendingin (*coolant*) hingga levelnya mencapai leher pengisian.

### ⚠ PERINGATAN

- Jangan membuka penutup radiator (B) saat mesin masih panas. Sistem cairan pendingin berada dibawah tekanan dan keluarnya cairan pendingin yang panas dapat menimbulkan luka bakar.

## Anti-beku

Cairan pendingin mesin mengandung agen *ethylene glycol anti-corrosion*. sejumlah bagian pada mesin menggunakan *cast aluminium alloy*, dan penggantian cairan pendingin secara berkala sangat diperlukan untuk mencegah berkaratnya bagian tersebut. Gunakan “MITSUBISHI MOTORS GENUINE SUPER MAX LONG LIFE COOLANT” atau setara\*.

\*:Cairan pendingin *non-silicate, non-amine, non-nitrate* dan *non-borate* berbasis *ethylene glycol* berkualitas tinggi yang serupa dengan teknologi *long life hybrid organic acid*.

Cairan pendingin MITSUBISHI MOTOR GENUINE memiliki perlindungan yang baik terhadap korosi dan pembentukan karat pada semua logam termasuk aluminium dan dapat mencegah penyumbatan pada radiator, pemanas, *cylinder head*, blok mesin, dan lainnya.

Karena kebutuhan *anti-corrosion agent* ini, maka cairan pendingin (*coolant*) tidak boleh diganti air biasa meskipun di musim panas. Kebutuhan konsentrasi anti beku akan berbeda tergantung pada suhu lingkungan yang diharapkan.

Diatas -35 °C: Konsentrasi anti beku 50 %  
 Dibawah -35 °C: Konsentrasi anti beku 60 %

## PERHATIAN

- Jangan gunakan alkohol atau anti beku metanol atau cairan pendingin mesin (*coolant*) yang dicampur dengan alkohol atau anti beku metanol.

Pemakaian anti beku yang tidak tepat dapat menimbulkan korosi pada komponen aluminium.

- Jangan menggunakan air untuk mengubah konsentrasi cairan pendingin.
- Konsentrasi yang melebihi 60% akan mengakibatkan pengurangan performa anti-beku dan performa pendinginan sehingga dapat menimbulkan kerusakan mesin.
- Jangan menambahkan hanya dengan air.

Air dengan sendirinya akan mengurangi kualitas proteksi-karat dan anti beku pada cairan pendingin dan memiliki titik didih yang lebih rendah. Hal ini juga dapat menimbulkan kerusakan pada sistem pendingin jika membeku. Jangan menggunakan air keran, karena dapat menimbulkan karat dan pembentukan karat.

## Selama cuaca dingin

Jika suhu udara di tempat anda turun hingga di bawah titik beku, ada bahaya bahwa cairan pendingin (*coolant*) pada mesin atau radiator dapat membeku dan menyebabkan kerusakan parah pada mesin dan/atau radiator. Tambahkan anti beku secukupnya ke cairan pendingin untuk mencegah pembekuan. Konsentrasi cairan pendingin harus diperiksa sebelum cuaca dingin dimulai dan anti-beku harus ditambahkan pada sistem jika diperlukan.

## Baterai

E07300700026

Baterai disimpan di bawah lantai di belakang kursi depan kiri. Angkat bantalan kursi. Kondisi baterai sangat penting agar cepat menghidupkan dan supaya sistem elektrikal kendaraan berfungsi dengan baik. Pemeriksaan dan pemeliharaan secara berkala sangatlah penting terutama saat cuaca dingin.

## Selama cuaca dingin

Kapasitas baterai akan berkurang pada suhu rendah, hal ini tidak dapat dihindari karena karakteristik kimia dan fisiknya. Inilah mengapa baterai yang sangat dingin, terutama yang tidak terisi daya penuh, hanya akan memberikan sebagian arus starter dari nilai normalnya.

Direkomendasikan agar anda memeriksa baterai pada dealer resmi MITSUBISHI MOTORS sebelum memasuki cuaca dingin dan, jika perlu, lakukan pengisian daya. Hal ini tidak hanya memastikan mesin dapat dihidupkan dengan baik, tetapi juga baterai yang tetap terisi penuh akan memiliki umur yang lebih lama.

## Pelepasan dan penyambungan kabel baterai

Untuk melepaskan sambungan kabel baterai, matikan mesin, pertama-tama lepaskan sambungan terminal negatif dan kemudian terminal positif.

Ketika menghubungkan baterai, pertama-tama hubungkan terminal positif dan kemudian terminal negatif

### ⚠ PERHATIAN

- Jangan melepas hubungan baterai saat mesin hidup. Melakukannya dapat merusak komponen kelistrikan kendaraan.
- Jangan pernah melakukan hubungan arus pendek (*short-circuit*) pada baterai, melakukannya dapat menimbulkan panas (*overheat*) dan kerusakan.
- Jangan merokok atau menyalakan api di dekat baterai. Melakukannya dapat menyalakan ledakan gas yang dihasilkan oleh baterai.
- Elektrolit baterai sangat berbahaya. Jangan biarkan terkena mata, kulit, pakaian, atau permukaan cat pada kendaraan anda. Elektrolit yang tumpah harus segera dibilas dengan air dalam jumlah yang banyak. Iritasi pada mata atau kulit anda karena menyentuh elektrolit, memerlukan perhatian medis sesegera mungkin.

### ⚠ PERHATIAN

- Berikan ventilasi udara ketika mengisi daya baterai di dalam ruang tertutup.
- Jika baterai dilakukan pengisian daya cepat, pertama, lepaskan sambungan kabel baterai.
- Untuk mencegah konsleting (*short-circuit*), pastikan untuk melepaskan terminal negatif (-) terlebih dahulu sebelum melakukan yang lain.
- Jauhkan dari jangkauan anak-anak.

### 📖 CATATAN

- Jagalah terminal agar tetap bersih. Setelah baterai terhubung, maka berikan *grease* proteksi terminal. Untuk membersihkan terminal, gunakan air hangat.
- Periksa apakah baterai sudah terpasang dengan baik dan tidak bergerak selama perjalanan. Juga periksa kekencangan pada tiap terminal.
- Jika kendaraan tidak digunakan untuk waktu yang cukup lama, maka lepaskan baterai dan simpan di tempat dimana cairan baterai tidak akan membeku. Baterai harus disimpan hanya dalam kondisi bermuatan penuh.

## Level minyak rem

E07300800027

Level harus berada diantara garis MIN dan MAX pada tabung.

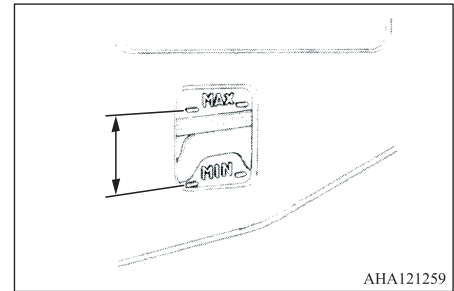

AHA121259

Jika level di bawah garis MIN, lakukan pengisian minyak rem oleh dealer resmi MITSUBISHI MOTORS.

Gunakan minyak rem sesuai dengan DOT3 atau DOT4.

Jika minyak rem berkurang dengan cepat, konsultasikan dengan dealer resmi MITSUBISHI MOTORS.

### ⚠ PERHATIAN

- Pastikan agar menggunakan minyak rem yang telah ditentukan, dan jangan mencampurnya dengan merek yang lain.

## Level minyak kopling

E07300900028

Minyak untuk kontrol hidrolik pada kopling terdapat di dalam tabung minyak rem. Lihat ke intruksi pada “Level minyak rem”.

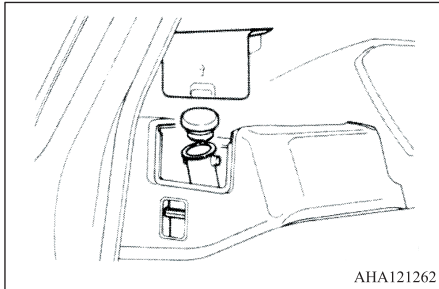

## Level minyak *power steering*

E07301000026

Periksa level minyak saat mesin dalam kondisi idle. Lepas tutup tangki dan periksa level minyak.

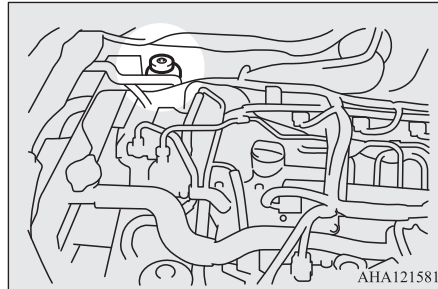

Jika level di bawah garis MIN, mintalah pada dealer resmi MITSUBISHI MOTORS untuk mengisi kembali minyak *power steering*.

Gunakan “MITSUBISHI MOTORS GENUINE PSF (*Power Steering Fluid*)”.

Catat bahwa minyak yang berlebihan dapat menimbulkan kerusakan *power steering*, serupa dengan minyak yang kurang.

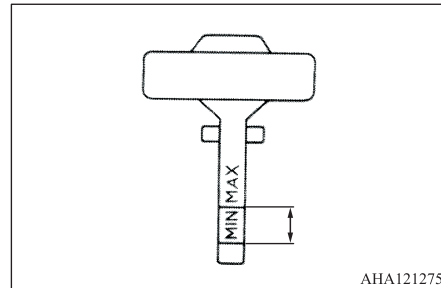

Level harus berada diantara garis MAX dan MIN pada pengukur level.



## Level cairan pembersih kaca depan (*washer*)

E07301100027

Periksa level cairan pembersih di tangki penyimpanan. Jika levelnya rendah, tambahkan cairan pembersih kaca depan sesuai yang dibutuhkan.

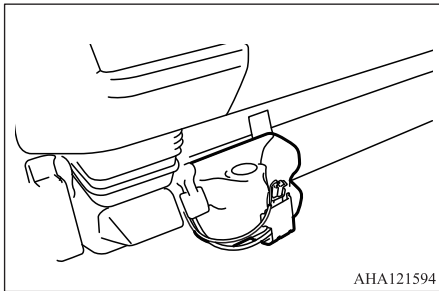

AHA121594

## Kondisi roda

E07301200028

Periksa ban terhadap kerusakan dan retak. Ganti ban jika ada yang terpotong atau retak yang dalam. Periksa juga setiap ban dari adanya potongan logam atau kerikil. Kedalaman alur tapak ban harus lebih dari 1.6 mm (0.06 in.) agar memenuhi syarat minimal pemakaian. Jika terdapat indikator keausan pada ban, garis indikator keausan ban akan muncul di enam tempat pada permukaan ban karena ban sudah aus, yang menunjukkan bahwa ban tidak lagi memenuhi syarat minimal pemakaian. Saat indikator keausan muncul, ban harus diganti dengan yang baru. Lihat ke bagian yang berjudul “Roda” untuk informasi mengenai perawatan ban.

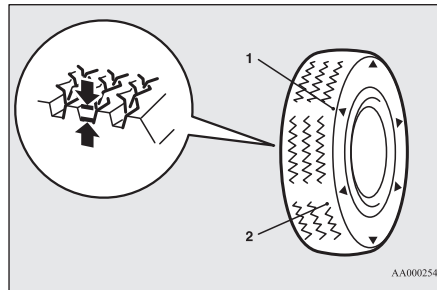

AA0002549

- 1- Lokasi dari indikator keausan tapak
- 2- Indikator keausan tapak (*tread*)

## Tekanan angin ban

E07301300029

Periksa tekanan angin ban pada semua ban saat ban masih dingin. Jika kurang atau terlalu besar, setel sesuai dengan nilai yang ditentukan.

Setelah tekanan angin ban telah disetel, periksa terhadap kerusakan. Jika tidak ada kebocoran angin, pastikan untuk memasang tutup karet pada katup.

Ukuran ban	2 penumpang		3 penumpang + muatan	
	Depan	Belakang	Depan	Belakang
Depan dan belakang 185R14C 102/100P 8PR	294 (3.0, 43)	368 (3.75, 54)	294 (3.0, 43)	368 (3.75, 54)

## Kebocoran bahan bakar, cairan pendingin mesin (*coolant*), oli dan gas buang

E07301400020

Perhatikan bagian bawah kendaraan anda untuk memeriksa kebocoran bahan bakar, air, oli dan gas buang

Jika terbukti ada kebocoran, bawalah kendaraan anda ke dealer resmi MITSUBISHI MOTORS untuk dilakukan pemeriksaan.

## Kondisi lampu eksterior dan interior

E07301500021

Operasikan saklar lampu dan saklar kolom untuk memastikan operasional semua lampu. Jika lampu tidak beroperasi, kemungkinan penyebabnya karena sekering putus atau bola lampu rusak.

Pertama-tama periksalah sekering. Jika tidak ada sekering yang putus, maka lepas dan periksa bola lampu.

Untuk pemeriksaan dan penggantian sekering dan bola lampu, lihat ke sistem elektrik.

Jika sekering dan bola lampu dalam kondisi yang bagus, bawalah kendaraan anda ke dealer resmi MITSUBISHI MOTORS untuk dilakukan pemeriksaan.

## Operasional meter, pengukur dan lampu indikator

E07301600022

Hidupkan mesin atau operasikan kendaraan untuk memeriksa pengoperasian semua meter, pengukur dan indikator.

Jika bermasalah, bawalah kendaraan anda ke dealer resmi MITSUBISHI MOTORS untuk dilakukan pemeriksaan.

## Gerak bebas pedal kopling

E07301700023

Tekan secara perlahan pedal kopling untuk memeriksa gerak bebas.

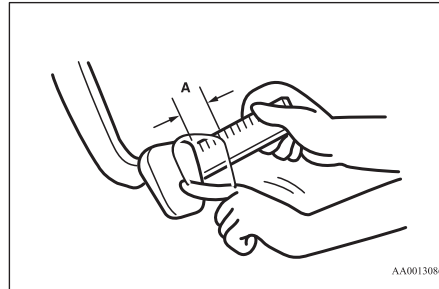

Gerak bebas: 8 hingga 15 mm (0.31 hingga 0.59 inci.)

Jika gerak bebas pedal kopling diluar batas standar, bawalah kendaraan anda ke dealer resmi MITSUBISHI MOTORS untuk dilakukan penyetelan

## Gerak bebas pedal rem

E07301800024

Matikan mesin dan tekan pedal rem beberapa kali, dan tekan pedal rem dengan jari anda hingga terasa ada hambatan / tahanan awal. Jarak ini harus didalam batas yang telah ditentukan.

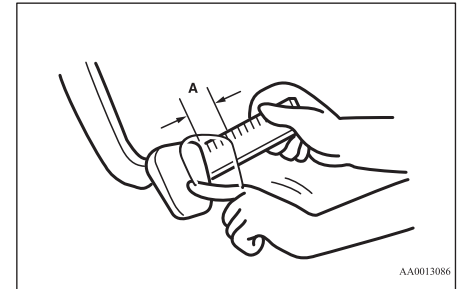

Gerak bebas: 3 hingga 8 mm (0.12 hingga 0.31 in.)

Jika gerak bebas pedal rem diluar batas standar, bawalah kendaraan anda ke dealer resmi MITSUBISHI MOTORS untuk dilakukan penyetelan

## Langkah tuas rem parkir

E07301900025

Tarik penuh tuas rem parkir untuk memeriksa bunyi klik yang dibuat roda gigi. Satu bunyi klik menunjukkan pergerakan tuas pada satu tonjolan (*notch*).

Kendaraan bertenaga diesel	18 hingga 22 tonjolan
----------------------------	-----------------------

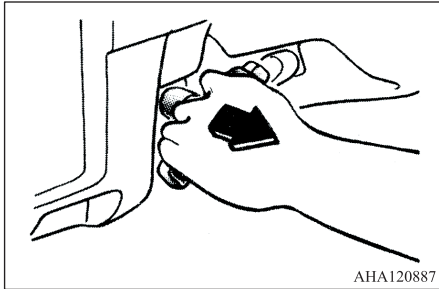

AHA120887

Jika langkah tuas rem parkir diluar batas standar, bawalah kendaraan anda ke dealer resmi MITSUBISHI MOTORS untuk dilakukan penyetelan.

## Pelumasan mekanisme *body*

E07302100024

Periksa pengait dan engsel semua pintu terhadap kurangnya pelumasan.

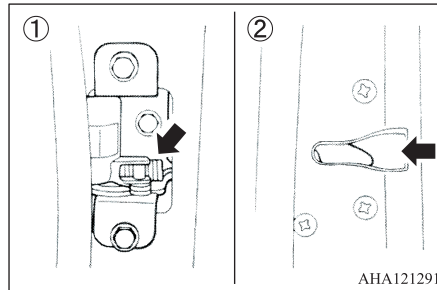

AHA121291

- 1- Engsel atas pintu depan
- 2- Pengait pintu depan

Bersihkan dan berikan gemuk (*grease*) pada *chassis* sesuai kebutuhan.

## Rotasi ban

E07302000023

Untuk menyamakan keausan dan membantu memperpanjang masa pakai ban, kami menyarankan agar anda merotasi ban anda secara berkala.

Karena, bagaimanapun juga, keausan ban berbeda-beda menurut kondisi kendaraan, kondisi permukaan jalan dan kebiasaan pengemudi mengendarai kendaraan, maka direkomendasikan untuk merotasi ban segera setelah menemukan keausan yang tidak normal.

Ketika merotasi ban, periksa apakah terdapat keausan dan kerusakan yang tidak merata. Keausan yang tidak normal biasanya disebabkan oleh tekanan angin yang tidak benar, kesalahan dalam menyetel kelurusan roda, atau roda tidak seimbang, atau pengereman yang kasar.

Konsultasikan dengan dealer resmi MITSUBISHI MOTORS untuk menentukan penyebab keausan tapak ban yang tidak rata.

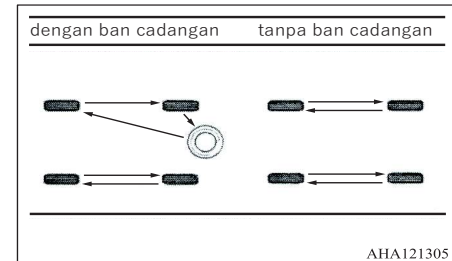

AHA121305

## ***Bab 10 - Pemeliharaan kendaraan***

Mencuci kendaraan .....	10-2
Memberikan wax pada kendaraan .....	10-3
Perbaikan cat yang kusam .....	10-3
Perawatan kain pelapis tempat duduk .....	10-4
Perawatan kendaraan selama cuaca dingin .....	10-4

## Mencuci kendaraan

E00902400024

Kandungan kimia yang terdapat pada kotoran dan debu dari permukaan jalan dapat merusak lapisan cat dan *body* kendaraan anda bila menempel dalam waktu yang lama.

Mencuci dan memberikan *wax* dengan rutin adalah cara terbaik untuk melindungi kendaraan dari kerusakan ini. Hal ini juga efektif untuk melindungi dari pengaruh hujan, salju, air laut dan lain-lain.

Jangan mencuci di bawah sinar matahari langsung.

Parkirkan kendaraan anda di tempat teduh dan semprotkan air untuk menghilangkan debu.

Selanjutnya, dengan menggunakan air bersih dan sikat pembersih mobil atau busa, cuci kendaraan dari atas ke bawah.

Gunakan sabun pencuci mobil yang lembut bila perlu.

Bersihkan seluruhnya dan lap dengan kain lembut. Setelah mencuci kendaraan, bersihkan bagian sambungan atau *flange* pintu, kap mesin, dan lainnya yang sekiranya kotoran masih menempel.

### PERHATIAN

- Saat mencuci di bawah bagasi kendaraan anda, gunakan sarung tangan karet agar tidak melukai tangan anda.

### PERHATIAN

- Jangan mencuci kendaraan berulang-ulang dengan pencuci kendaraan karena kemungkinan sikatnya dapat menggores dan mengurangi kilapnya cat.

Goresan akan terlihat terutama pada kendaraan yang berwarna gelap.

- Jangan menyemprotkan atau memercikkan air ke komponen elektrik di ruang mesin, karena dapat berpengaruh buruk pada sirkuit starter.

- Beberapa jenis peralatan pencuci air panas memberikan tekanan tinggi dan panas ke kendaraan.

Hal ini mungkin akan menyebabkan perubahan bentuk dan kerusakan pada komponen resin kendaraan dan mengakibatkan banjir pada bagian dalam kendaraan. Oleh karena itu, perhatikan hal berikut ini.

- Jagalah jarak sekitar 40 cm atau lebih antara *body* kendaraan dengan *nozzle* penyemprot.
- Ketika mencuci sekitar kaca pintu, pegang *nozzle* pada sudut yang tepat ke permukaan kaca.

## Selama cuaca dingin

Garam dan bahan kimia lainnya yang tersebar di jalan di area tertentu di musim dingin dapat berpengaruh buruk pada *body* kendaraan.

Oleh karena itu, anda harus mencuci kendaraan sesering mungkin sesuai dengan petunjuk perawatan yang diberikan. Direkomendasikan untuk memberikan perlindungan dan memeriksakan pelindung bawah kendaraan ke dealer resmi MITSUBISHI MOTORS sebelum dan sesudah musim dingin.

Setelah mencuci kendaraan, bersihkan seluruh tetes air pada bagian karet disekitar pintu untuk mencegah pintu membeku.

### CATATAN

- Untuk mencegah pembekuan pada jalur pelindung cuaca (*weatherstrip*) di pintu, kap mesin, dan lainnya., maka harus diberikan semprotan silikon atau pelumas (*grease*).

## Memberikan wax pada kendaraan

E00902500025

Berikan wax pada kendaraan setiap 3 bulan atau saat permukaan cat tidak basah dengan air.

Saat mencuci, berikan sedikit wax ke permukaan cat secara berulang-ulang dengan kain lembut. Gunakan wax murni. Hindari menggunakan wax yang mengandung campuran abrasif, dan lainnya.

Jika permukaan cat terasa panas saat menyentuhnya, pertama-tama pindahkan kendaraan ke tempat yang teduh.

Berikan wax hanya di saat permukaan cat dalam kondisi dingin.

Pastikan bahwa kendaraan yang diberikan wax tidak terkena sinar matahari yang kuat secara langsung.

### CATATAN

- Saat memberikan wax pada kendaraan dengan warna *body* yang gelap, perhatikan hal-hal berikut ini:
  - Jika wax yang digunakan mengandung senyawa abrasif maka dapat menghilangkan kilap, menghilangkan warna, atau munculnya bekas goresan di lapisan permukaan.

### CATATAN

- Saat membeli wax yang akan digunakan untuk kendaraan, pastikan bahwa wax tidak mengandung senyawa abrasif (*rubbing compound*).

### Perlindungan eksterior di bagian logam yang mengkilap

Bagian logam harus dibersihkan secara berkala agar tetap mengkilap. Mencuci seluruhnya dengan air adalah persyaratan yang umum.

Di musim dingin, lindungi permukaan logam yang mengkilap dengan lapisan pelindung dari wax atau lainnya.

## Perbaiki cat yang kusam

E00902600026

Jika permukaan *body* yang dicat terdapat sedikit goresan yang diakibatkan oleh batu, dan lainnya, kikis karat dan berikan perbaikan cat (tersedia di dealer resmi MITSUBISHI MOTORS).

## Perawatan kain pelapis tempat duduk

E00902700027

Untuk merawat interior kendaraan anda, pelapis tempat duduk harus dirawat dengan baik.

- Kotoran, debu, abu rokok dan *tar* pada kulit sintetis  
Semprotkan pembersih kulit sintetis ke bagian yang kotor, dan kemudian bersihkan dengan kain putih lembut seperti kain kasa.
- Bercak oli (termasuk noda gemuk, oli mesin, lipstik dan semir sepatu)  
Rendam kain putih di dalam *petroleum spirit* atau bensin tanpa timbal, dan bersihkan sambil mengoles secara perlahan.

## Perawatan kendaraan selama cuaca dingin

E00902800028

### Mencuci kendaraan

Jika anda mengemudikan kendaraan di jalan yang mengandung garam atau pasir, cuci bagian bawah kendaraan sesegera mungkin.

### Pemeriksaan yang dilakukan sebelum datangnya musim dingin

Tanyakan dealer resmi MITSUBISHI MOTORS untuk memeriksa hal-hal berikut ini:

- Menghidupkan mesin
- Mengganti oli mesin
- Kondisi pengisian baterai
- Kelonggaran *drive belt*
- Rasio anti beku pada cairan pendingin (*coolant*)
- Menambahkan cairan pembersih kaca depan yang mengandung anti beku
- Ban salju atau ban rantai
- Memberikan *silicone wax* ke jalur pelindung cuaca (*weatherstrip*).

## ***Bab 11 - Data Servis***

Nomor <i>chassis</i> dan mesin .....	11-2
Plat kode informasi kendaraan .....	11-2
Spesifikasi .....	11-3
Cairan dan pelumas .....	11-6
Bahan bakar .....	11-7
Petunjuk keselamatan penanganan oli mesin bekas .....	11-7



## Nomor chassis dan mesin

E07400100021

### Nomor chassis

Nomor *chassis* tercetak seperti yang ditunjukkan pada ilustrasi.

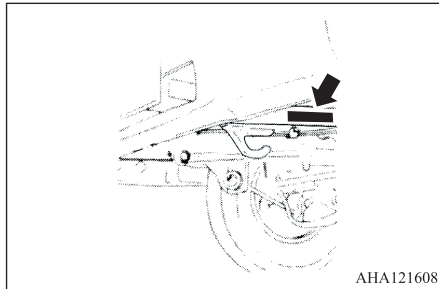

Saat memesan suku cadang pengganti, pastikan agar mencantumkan nomor ini.

## Nomor mesin

Tercetak di bagian tengah blok silinder mesin, di ujung belakang.

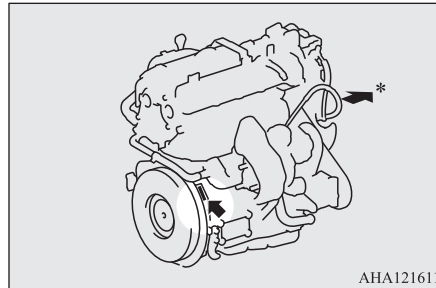

\*: Bagian depan kendaraan

## Plat kode informasi kendaraan

E07400200022

Plat kode informasi kendaraan terpaku seperti yang diilustrasikan.

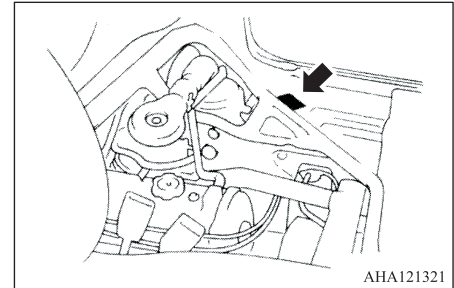

## Spesifikasi

E07400300023

Penjelasan	Spesifikasi	
	<i>Chassis cabin</i>	<i>Flat deck</i>
<b>Dimensi</b>		
Panjang keseluruhan	4,165 mm	4,370 mm
Lebar keseluruhan	1,695 mm	1,700 mm
Tinggi keseluruhan	1,915 mm	1,985 mm
Jarak sumbu roda depan - belakang ( <i>wheel base</i> )	2,350 mm	2,350 mm
Jarak roda depan kiri - kanan	1,440 mm	1,440 mm
Jarak roda belakang kiri - kanan	1,380 mm	1,380 mm
Tinggi minimum dari tanah	195 mm	195 mm
Panjang bak belakang	-	2,630 mm
Lebar bak belakang	-	1,600 mm
Tinggi bak belakang	-	310 mm
<b>Berat</b>		
Berat kendaraan kosong	1,095 kg	1,250 kg
Berat kendaraan kotor maksimal ( <i>G.V.W</i> )	2,345 kg	2,345 kg
<b>Kemampuan</b>		
Radius putar minimum	4,9 mm	

## Spesifikasi

Penjelasan	Spesifikasi
<b>Mesin</b> Model Jumlah Cylinder <i>Total displacement</i> <i>Bore</i> <i>Stroke</i> <i>Camshaft</i> Persiapan campuran ( <i>Mixture preparation</i> ) Baterai Tipe Kapasitas (5HR) Alternator Starter	4N14 4 <i>in line</i> 2,268 cc 86.0 mm 97.6 mm <i>Double overhead</i> <i>Electronic injection</i> 80D26R 55Ah 12 V - 65 A 12 V - 2,0 kW
<b>Transmisi</b> Model Tipe perpindahan gigi <i>Gear box</i> Rasio gigi Gigi 1 Gigi 2 Gigi 3 Gigi 4 Gigi 5 Gigi Mundur Rasio <i>final gear</i>	R5M21 <i>Column shift</i> Manual 5-kecepatan 3,967 2,136 1,360 1,000 0,822 3,578 3,909
<b>Setir / kemudi</b>	Tipe <i>Recirculating ball</i>
<b>Suspensi depan</b>	<i>Wishbone-coil spring</i>
<b>Suspensi belakang</b>	<i>Rigid -elliptic leaf spring</i>

Penjelasan	Spesifikasi
<b>Rem</b>	<i>Double circuit brake system, brake servo</i> Depan ..... <i>Disc brake</i> Belakang ... <i>Leading trailing brake</i>
<b>Ban dan roda</b> Ukuran ban (Depan dan Belakang) Ukuran roda	185R14C 102/100P 8PR 5-J x 14

## Cairan dan pelumas

E07400400024

Titik pelumasan	Jumlah liter. (U.S.qts., Imp.qts)	Pelumas yang direkomendasikan
<b>Mesin</b> <i>Oil sump</i> <i>Oil filter</i> <i>Oil cooler</i>	5.5 (5.8, 4.8) 0.3 (0.32, 0.26) 0.1 (0.11, 0.09)	MITSUBISHI MOTORS GENUINE CF-4 10W-30 Lihat ke “Lakukan sendiri” di BAB 9
<b>Transmisi</b>	2.0 (2.1, 1.8)	MITSUBISHI MOTORS GENUINE MTF API GL-3 SAE 75W-85 atau MITSUBISHI MOTORS GENUINE Multi Gear Oil API GL-4 SAE 75W-85
<b>Differential</b> Differential konvensional	1.6 (1.69, 1.41)	MITSUBISHI MOTORS GENUINE Super Hypoid Gear Oil ECOLOGY API GL-5 SAE 90
<b>Oli power steering</b>	Sesuai kebutuhan	MITSUBISHI MOTORS GENUINE PSF ( <i>Power Steering Fluid</i> )
<b>Cairan pendingin mesin (coolant)</b> {Termasuk 0.65 L di dalam tangki penyimpanan}	5.0 (5.28, 4.40)	MITSUBISHI MOTORS GENUINE SUPER MAX LONG LIFE COOLANT atau setara*
<b>Pengereman</b>	Sesuai kebutuhan	Minyak rem DOT3 atau DOT4

\*:Cairan pendingin *non-silicate, non-amine, non-nitrate* dan *non-borate* berbasis *ethylene glycol* berkualitas tinggi yang serupa dengan teknologi *long life hybrid organic acid*.

## Bahan bakar

E07400500025

Kapasitas 47 liter. (12.4 U.S.gal.,  
tangki 10.3 Imp.gal.)

Bahan bakar Angka cetane 51 atau lebih  
tinggi.

Kandungan sulfur: kurang dari  
50 ppm

DIESEL EN590 / DIESEL  
UNTUK EURO 4\*

\*: Jika label “DIESEL EN590 / DIESEL  
UNTUK EURO 4” tertera pada pintu  
penumpang, maka isilah dengan bahan  
bakar yang memenuhi standar EN590  
atau EURO 4.

## Petunjuk keselamatan penanganan oli mesin bekas

E07400600026

### ⚠ PERINGATAN

- Kontak yang lama dan berulang dapat menimbulkan penyakit kulit yang serius, termasuk infeksi kulit dan kanker.
- Hindari kontak langsung dengan kulit dan cuci bersih setelah terjadi kontak.
- Jauhkan dari jangkauan anak-anak.

### ⚠ PERHATIAN

- Kendaraan yang memiliki label “DIESEL EN590 / DIESEL UNTUK EURO 4” di pintu penumpang dirancang hanya dapat menggunakan bahan bakar diesel yang memenuhi standar EN590 atau EURO 4. Penggunaan bahan bakar diesel dengan jenis lain akan berpengaruh buruk pada performa dan daya tahan mesin.

### ⚠ PERHATIAN

- Jika anda selalu menggunakan bahan bakar yang mengandung lebih dari 7 % bio-diesel maka ketidakmurnian dari bio-diesel dapat menimbulkan endapan. Jika hal ini terjadi, maka karakteristik bahan bakar di dalam tangki bahan bakar akan berubah, yang menimbulkan pengaruh buruk terhadap mesin, filter bahan bakar, dan komponen lainnya, sehingga mesin menjadi bermasalah. Jika mesin tidak beroperasi dengan benar, maka segera ganti ke bahan bakar yang mengandung 7 % atau kurang bio-diesel dan periksakan kendaraan anda di dealer resmi MITSUBISHI MOTORS.
- Jika karakteristik bahan bakar “musim dingin” tidak digunakan di musim dingin, maka lampu indikator pemanasan awal diesel (*diesel preheat*) akan berkedip dan kecepatan mesin mungkin tidak naik melebihi kecepatan idle karena bahan bakar membeku. Dalam hal ini, maka biarkan mesin dalam kondisi idle selama sekitar 10 menit, kemudian matikan kunci kontak dan segera hidupkan lagi untuk mengkonfirmasi apakah lampu indikator pemanasan awal diesel (*diesel preheat*) telah padam.

## Catatan mengenai bahan bakar diesel

- Karena terjadi pemisahan *paraffin*, maka sifat cairnya akan menurun secara drastis karena penurunan temperatur. Berdasarkan keadaan ini maka terdapat dua jenis bahan bakar: “Musim panas” dan “Musim dingin”. Hal ini harus dipertimbangkan saat menggunakannya di musim dingin. Pilihlah salah satu dari dua jenis bahan bakar yang sesuai dengan suhu lingkungan sekitarnya.  
Diatas -5 °C: Diesel “Musim panas”  
Dibawah -5 °C: Diesel “Musim dingin”  
Pada saat perjalanan ke luar negeri, maka dapatkan informasi terlebih dahulu mengenai bahan bakar yang tersedia di stasiun pelayanan setempat.
- Bahan bakar diesel yang berkualitas rendah dapat menimbulkan endapan di dalam injektor, yang menimbulkan asap berwarna hitam dan idle yang kasar.

Jika masalah tersebut timbul, maka disarankan agar anda menambahkan aditif pembersih ke bahan bakar diesel saat anda mengisi bahan bakar pada kendaraan. Aditif akan memecahkan dan menghilangkan endapan, sehingga mengembalikan mesin ke kondisi normal. Pastikan agar menggunakan MITSUBISHI MOTORS GENUINE DIESEL FUEL SYSTEM CLEANER. Menggunakan aditif yang tidak tepat dapat merusak mesin. Untuk detailnya, silahkan hubungi dealer resmi MITSUBISHI MOTORS terdekat.

## *Catalytic converter*

*Catalytic converter* terpasang pada sistem pembuangan dan sangat efisien dalam mengurangi gas buang yang membahayakan. Mesin harus di-*tune up* dengan benar untuk memastikan katalis bekerja dengan benar dan menghindari kerusakan katalis.

Permasalahan pada *catalytic converter* terjadi karena kendaraan tidak dioperasikan dengan benar. Jika kerusakan menyebabkan mesin tidak dapat hidup atau performanya berkurang, segera bawa kendaraan anda ke dealer resmi MITSUBISHI MOTORS. Terus-menerus menggunakan kendaraan dalam kondisi terlalu panas yang parah dapat menyebabkan kerusakan lebih lanjut pada *catalytic converter* dan kendaraan.

Jangan memarkir atau menggunakan kendaraan di tempat yang dikelilingi oleh barang-barang yang mudah terbakar seperti rumput kering, karena daun dapat terkena gas buang yang panas sehingga dapat menimbulkan kebakaran.

*Catalytic converter* menjadi panas dengan cepat dan rusak saat terlalu panas. Perhatikan hal-hal berikut ini untuk menghindari terbakarnya bahan bakar yang tidak terbakar di dalam *catalytic converter*:

- Jangan mengemudi dengan level bahan bakar yang rendah. Mengemudi dengan tangki bahan bakar yang kosong dapat merusak *catalytic onverter*.
- Jangan mencoba menghidupkan mesin dengan mendorong kendaraan. Jika baterai habis atau kering, segera ganti baterai.
- Jangan memperpanjang waktu idle mesin selama perbaikan masalah.
- Hentikan kendaraan jika anda menganggap performa mesin sangat rendah, atau terjadi masalah apapun pada mesin.
- Jika anda tidak segera berhenti, kurangi kecepatan anda dan kemudikan kendaraan untuk sementara waktu. Segera periksakan kendaraan anda di dealer resmi MITSUBISHI MOTORS.



